



ERFAN CYCLET IRANIAN





BEHPAR VR150

معرفی محصول
عیب یابی

راهنمای محصول



051-32250183-6

  erfancycleiranian
 www.erfancycle.com

۵	نکات ایمنی موتورسیکلت
۱۵	راهنمای عملکرد
۶۳	راهنمای تعمیر و نگهداری
۱۰۰	برطرف کردن مشکلات
۱۲۱	اطلاعات
۱۳۴	مشخصات
۱۳۷	پیوست

نکات ایمنی موتورسیکلت

این بخش، شامل اطلاعات مهم در خصوص ایمن راندن موتورسیکلت می‌باشد.

لطفا این قسمت را با دقت و حوصله مطالعه فرمایید.

۶	راهنمایی‌ها و نکات ایمنی
۹	پیشگیری‌های ایمنی
۱۰	احتیاط‌های لازم در هنگام راندن
۱۳	لوازم جانبی و تغییرات
۱۴	بارگذاری

راهنمایی‌ها و نکات ایمنی

برای ارتقاء ایمنی خود نکات زیر را دنبال کنید:

- تمامی بررسی‌های اعم از عادی و معمولی موجود در دفترچه را اجرا کنید.
- قبل از پر کردن باک، انجین را خاموش کرده و از هر گونه مواد اشتعال‌زا دوری نمایید.
- انجین را در محیط‌های بسته روشن نکنید. مونواکسید کربن منتشر شده سمی و مرگبار است.

همیشه از کلاه ایمنی استفاده کنید

این یک واقعیت اثبات شده است که کلاه و به طور کلی تجهیزات ایمنی، از شدت و تعداد تلفات و آسیب‌ها می‌کاهد. پس همیشه از کلاه ایمنی و تجهیزات حفاظتی استفاده کنید. < (صفحه ۹)

قبل از راندن

از سلامتی جسمانی، ذهنی و عدم استعمال الکل و مخدرات اطمینان حاصل نمایید. در نظر داشته باشید که خود و سرنشینان حتماً از کلاه ایمنی و به طور کلی از تجهیزات ایمنی استفاده می‌کنید.

از مسافر خود بخواهید که دستگیره عقب یا کمر شما را بگیرد، به هنگام پیچیدن با شما هم جهت باشد و پاهای او را در قسمت جاپایی قرار دهد، حتی زمانی که موتور در حالت ایستاده قرار دارد.

برای یادگیری و تمرین زمان بگذارید

با وجود شناختن موتورسیکلت‌های دیگر، راندن را در محیطی امن تمرین کنید تا با نحوه استفاده از آن و همچنین ابعاد و وزن موتورسیکلت آشنایی پیدا کنید.

با احتیاط برانید

همیشه به سایر وسایل نقلیه در محیط اطرافتان توجه کنید و گمان نکنید که دیگر رانندگان همیشه شما را می‌بینند. آماده توقف فوری و یا انجام حرکتی جهت گریز از خطر باشید.

همیشه قابل رویت باشید

با پوشیدن لباس‌های روشن و انعکاس‌دهنده ی نور، به خصوص در شب، زدن راهنما قبل از پیچیدن و همچنین استفاده از بوق در صورت لزوم، توسط سایر رانندگان به راحتی قابل تشخیص خواهید بود.

مطابق با توانایی‌های خود برانید

هیچ‌گاه فراتر از توانایی‌های شخصی و یا قوانین معین شده نرانید. خستگی و بی‌توجهی می‌تواند شما را از تصمیم‌گیری‌های درست بازدارد.

از نوشیدن مشروبات الکلی پرهیزید

مشروبات الکلی موجب اختلال در راندن می‌شود. حتی یکبار نوشیدن قبل از راندن، توانایی شما در پاسخ به تغییرات ناگهانی شرایط را کاهش داده و موجب عکس‌العمل نامناسب شما می‌شود. قبل از راندن موتورسیکلت مشروبات الکلی ننوشید و به دوستان خود نیز این اجازه را ندهید.

وسیله‌ی خود را در شرایط امن قرار دهید

انجام تعمیر و نگهداری وسیله نقلیه خود و در شرایط مناسب نگه داشتن آن جهت راندن ایمن از اهمیت ویژه‌ای برخوردار است. قبل از هربار راندن، وسیله نقلیه خود را بررسی کنید و توصیه‌های لازم را به کار گیرید. هیچ‌گاه بیشتر از بار مجاز تعیین شده بار اضافه نکنید، (صفحه ۱۴) و تغییرات و تجهیزاتی که موتورسیکلت شما را ناامن می‌کند به کار نگیرید. (صفحه ۱۳)

در صورت وقوع تصادف

امنیت جانی اولین اولویت شما می‌باشد. اگر شما و یا افراد دیگر دچار آسیب دیدگی شدید، حتی اگر برای ادامه حرکت مسیر مشکلی نباشد، زمانی را برای تشخیص آسیب‌ها و صدمات وارد شده بگذارید. در صورت لزوم با اورژانس تماس بگیرید. همچنین اگر افراد و یا وسایل نقلیه دیگری درگیر تصادف هستند، قوانین و مقررات لازم را به کار گیرید. اگر تصمیم به ادامه مسیر گرفتید، ابتدا موتور خود را خاموش کرده (سوییچ را در حالت خاموش قرار دهید ○ (OFF)) و شرایط موتورسیکلت خود را بررسی کنید.

WARNING

روشن کردن موتورسیکلت در یک محیط بسته، باعث پخش سریع گاز سمی مونواکسید کربن می‌شود.

تنفس این گاز بی‌رنگ و بی‌بو می‌تواند موجب بی‌هوشی و حتی در برخی موارد، منجر به مرگ شود.

موتورسیکلت خود را تنها در محیط‌های باز با گردش هوای آزاد، روشن کنید.

وضعیت روغن ریزی، محکم بودن پیچ‌ها و مهره‌های اصلی، دستگیره فرمان، اهرم‌ها، ترمزها و چرخ‌ها را مورد بررسی قرار دهید. به آرامی و با احتیاط برانید. ممکن است موتورسیکلت شما دچار خرابی باشد که سریعاً نشان ندهد. وسیله نقلیه خود را برای بررسی کامل، هرچه سریعتر به یک تعمیرگاه مناسب و مورد تایید برسانید.

خطر مونواکسید کربن

اگزوز دارای گاز مونواکسید کربن سمی، بدون رنگ و بدون بو است. استنشاق مونواکسید کربن می‌تواند موجب از دست دادن هوشیاری و حتی در مواردی منجر به مرگ شود.

راه اندازی موتور در محیط‌های بسته، موجب پخش شدن گازهای سمی و مقادیر خطرناک مونواکسید کربن می‌شود. هرگز موتورسیکلت خود را در گاراژ و یا محیط‌های بسته روشن نکنید.

⚠ WARNING

عدم استفاده از کلاه ایمنی باعث افزایش احتمال آسیب جدی و یا مرگ در تصادفات می شود.

همیشه از کلاه و تجهیزات ایمنی توسط خود و سایر سرنشینان اطمینان حاصل نمایید.

▪ **دستکش‌های ایمنی:**

از دستکش‌های تمام چرم مقاوم در برابر خراشیدگی استفاده کنید.

▪ **کفش‌های ایمنی:**

از کفش‌ها و پوتین‌های ایمنی مقاوم، ضد لغزش و محافظ مچ پا استفاده کنید.

▪ **پوشش ایمنی:**

از لباس ایمن، قابل رویت، آستین بلند و شلوارهای مقاوم برای راندن استفاده کنید.

پیشگیری‌های ایمنی

- ایمن برانید، دست‌های خود را بر روی میله‌ی فرمان و پاهای خود را بر روی جاپایی قرار دهید.
- سرنشین باید از دستگیره عقب و یا از راننده به عنوان تکیه‌گاه استفاده کرده و پاهای خود را بر روی جاپایی عقب قرار دهد.
- همیشه به امنیت سرنشین خود و سایر رانندگان و موتورسواران اهمیت دهید.

تجهیزات ایمنی:

از پوشیدن کلاه ایمنی، عینک محافظ، لباس‌های ایمن قابل رویت برای راننده و تمامی سرنشینان، اطمینان حاصل نمایید. با آمادگی کامل متناسب با شرایط مختلف آب و هوایی و جاده‌ای برانید.

▪ **کلاه ایمنی:**

- کلاه استاندارد، قابل رویت و با سایزبندی مناسب باشد.
- کلاه در هنگام بسته بودن بند چانه، باید راحت و ایمن باشد.
- طلق کلاه ایمنی و عینک محافظ باید کاملاً شفاف و دارای زاویه دید مناسب باشد.

احتیاط‌های لازم در هنگام راندن

بررسی وضعیت موتور در حین راندن در طول بازه‌های

زمانی متفاوت

- در حین راندن ۵۰۰ کیلومتر اول، نکات ایمنی زیر را در خصوص عملکرد بهتر و طول عمر بیشتر وسیله نقلیه خود به کار گیرید.
- از گاز دادن ناگهانی در هنگام استارت و شتابگیری پرهیزید.
- از ترمزگیری شدید پرهیزید.
- با احتیاط برانید.

ترمزها

به نکات زیر توجه کنید:

- از ترمزگیری خیلی شدید پرهیزید.
- ترمزگیری ناگهانی باعث کاهش تعادل موتورسیکلت می‌شود.
- در صورت امکان، سرعت خود را قبل از دور زدن بکاهید، در غیر این صورت با خطر سر خوردگی مواجه می‌شوید.
- در جاده‌های لغزنده به هشدارها بیشتر توجه نمایید.
- در چنین سطوحی تایرها لغزندگی بیشتر و ترمزگیری ضعیف‌تری دارند.

- از ترمزگیری مداوم پرهیزید.

- ترمزگیری مکرر در شیب‌های طولانی و شدید باعث داغ شدن ترمزها و کاهش بازدهی آنها می‌گردد.

- برای اثرگذاری کامل ترمزها جفت ترمز جلو و عقب را همزمان به کار ببرید.

▪ ترمز ترکیبی

اسکوتر شما با سیستمی که نیروی ترمز را بین ترمز جلو و عقب تقسیم میکند مجهز شده است.

تقسیم نیروی ترمز بین ترمزهای جلو و عقب هنگام به کارگیری اهرم ترمز جلو به تنهایی و با به کارگیری اهرم ترمز عقب عملکرد متفاوتی دارد.

برای اثرگذاری بهتر ترمزها، ترمز جلو و عقب را همزمان به کار ببرید.

▪ شرایط جوی نامساعد (بارندگی)

به هنگام بارندگی سطح جاده ها لغزنده است، و ترمز خیس باعث کاهش بازدهی ترمزگیری می شود.
در شرایط بارندگی به هشدارها توجه ویژه نمایید.
در صورت خیس شدن ترمزها، جهت خشک شدن آنها در سرعت پایین ترمزگیری نمایید.

پارکینگ

- در محل های مناسب و مسطح پارک کنید.
- در صورتی که مجبور به پارک در محیط های ناهموار هستید، به گونه ای پارک کنید که موتور پایدار بوده و واژگون نگردد.
- از عدم برخورد قطعات داغ با مواد قابل اشتعال اطمینان حاصل نمایید.
- از لمس کردن قطعات داغ مانند موتور، اگزوز، ترمزها و سایر قطعات تا خنک شدن آنها جدا خودداری کنید.
- برای کاهش احتمال سرقت، همیشه فرمان را قفل کرده و سویچ را در حالت قفل قرار دهید (صفحه ۳۴). ریموت وسیله نقلیه خود را همیشه به همراه داشته باشید. در مواقع مورد نیاز ریموت موتورسیکلت را خاموش نمایید (صفحه ۳۰). همچنین سیستم دزدگیر خود را تنظیم نمایید.

▪ پارک کردن بوسیله جک بغل یا جک وسط:

(۱) موتور را خاموش کنید.

(۲) استفاده از جک بغل

جک بغل را به سمت پایین فشار دهید. موتورسیکلت خود را به آرامی به سمت چپ روی جک بغل تکیه دهید.

- و یا استفاده از جک وسط

برای پایین آوردن جک وسط، در سمت چپ موتورسیکلت بایستید. فرمان و دستگیره عقب را گرفته و اهرم جک وسط را با پا فشار داده و به آرامی موتور را به بالا و کمی به عقب حرکت دهید.

طریقه و دستورالعمل‌های سوخت‌گیری

برای حفاظت از موتور، سیستم سوخت‌رسانی و کاتالیزور به نکات زیر توجه نمایید.

- فقط از بنزین بدون سرب استفاده نمایید.
- از بنزین با مقدار اوکتان مناسب استفاده نمایید. استفاده از بنزین با اوکتان پایین باعث کاهش عملکرد موتور می‌شود.
- از بنزین با مقدار الکل بالا استفاده نشود. (صفحه ۱۳۲)
- از بنزین کهنه یا ناخالص و یا مخلوط با روغن استفاده نشود.
- از ورود گرد و خاک یا آب به داخل باک جلوگیری نمایید.

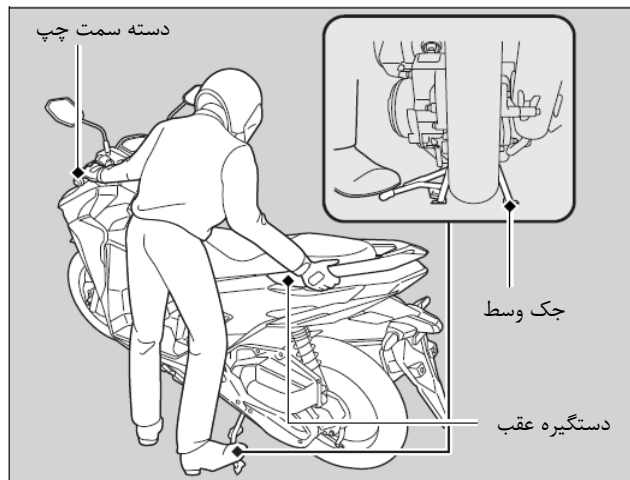

۳) فرمان را کامل به سمت چپ چرخانده

◀ چرخاندن فرمان به سمت راست باعث کاهش تعادل و واژگون شدن موتورسیکلت می‌شود.

۴) سویچ را در حالت قفل قرار دهید (LOCK) (صفحه ۲۷) و سویچ را قفل کنید. (صفحه ۳۵)

۵) سیستم دزدگیر خود را تنظیم نمایید. (صفحه ۳۸)

لوازم جانبی و تغییرات

توصیه می شود که هیچ لوازم جانبی که برای موتور شما طراحی نشده است را بر روی موتورسیکلت خود اضافه نکنید. انجام این کار ممکن است ایمن نباشد. دستکاری موتورسیکلت باعث ابطال گارانتی شده و تردد آن در سطح شهر و بزرگراه‌ها غیرقانونی می‌باشد. قبل از نصب هرگونه تجهیزات جانبی از استاندارد و قانونی بودن آن اطمینان حاصل نمایید.

WARNING

تجهیزات و یا تغییرات غیر استاندارد و نامناسب، موجب وقوع تصادف شده و همچنین در موارد جدی تر آسیب شدید و مرگ را به دنبال دارد.

به تمامی دستورالعمل‌های موجود در دفترچه راهنما در رابطه با تجهیزات جانبی، توجه لازم را به عمل آورید.

به موتورسیکلت خود، یدک‌کش و اتاقک کناری متصل نکنید، چرا که برای این کار طراحی نشده‌اند و این عمل موجب اختلال در کنترل وسیله حین راندن می‌شود.

بارگذاری

حمل بار بیش از حد مجاز بر سیستم کنترل، ترمز و تعادل موتورسیکلت تاثیر می‌گذارد. همواره با سرعتی متناسب با باری که حمل می‌کنید برانید. از حمل کردن بار بیش از حد مجاز پرهیز کرده و همواره متناسب با حد مجاز، بارگذاری کنید.

حداکثر وزن مجاز/حداکثر بار مجاز (صفحه ۱۳۴)

بار خود را محکم و مطمئن، با حفظ تعادل بین دو طرف و نزدیک به مرکز موتورسیکلت ببندید. از قرار دادن وسایل در نزدیکی چراغ‌ها و آگزوز پرهیزید.

WARNING

بارگذاری غیر استاندارد و بیش از حد مجاز، موجب وقوع تصادف شده و همچنین در موارد جدی تر آسیب شدید و مرگ را به دنبال دارد.

به تمامی دستورالعمل‌های موجود در دفترچه راهنما در رابطه با بارگذاری مجاز، توجه لازم را به عمل آورید.

محل قرار گیری قطعات

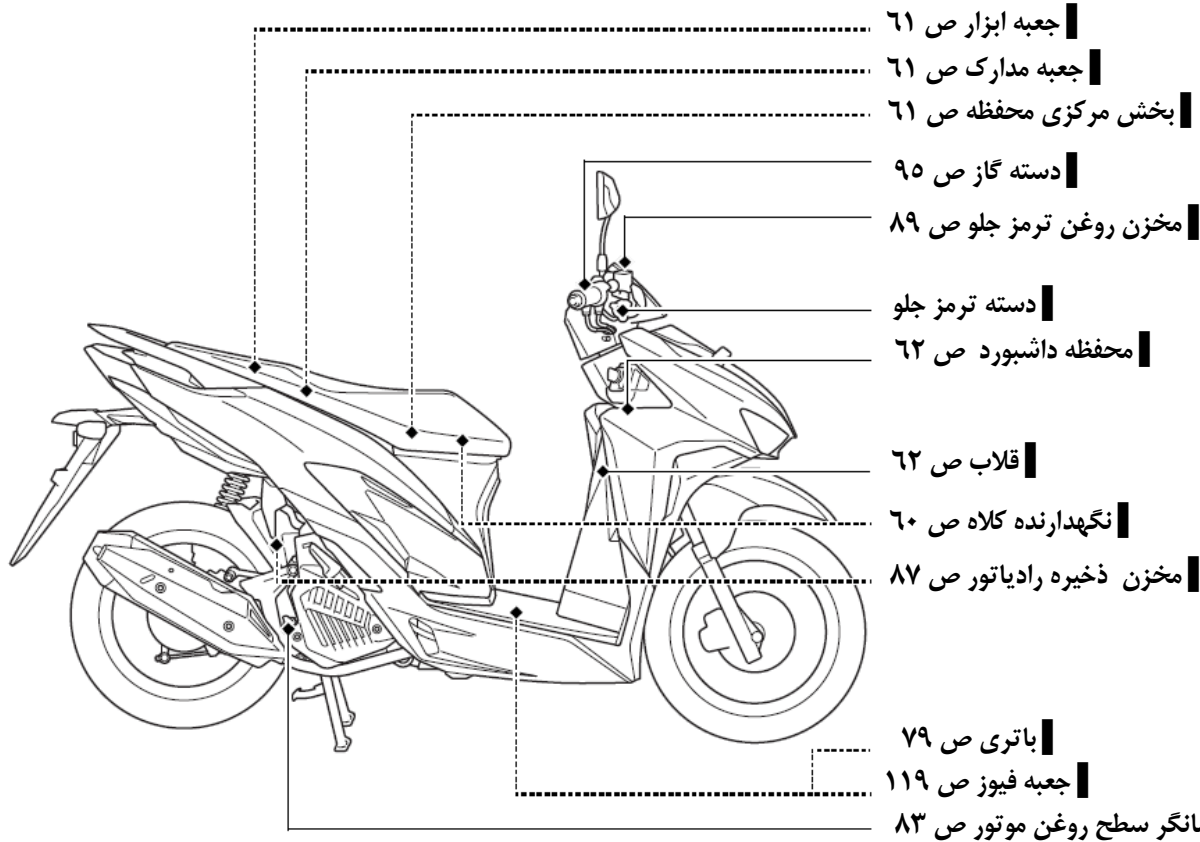

محل قرارگیری قطعات

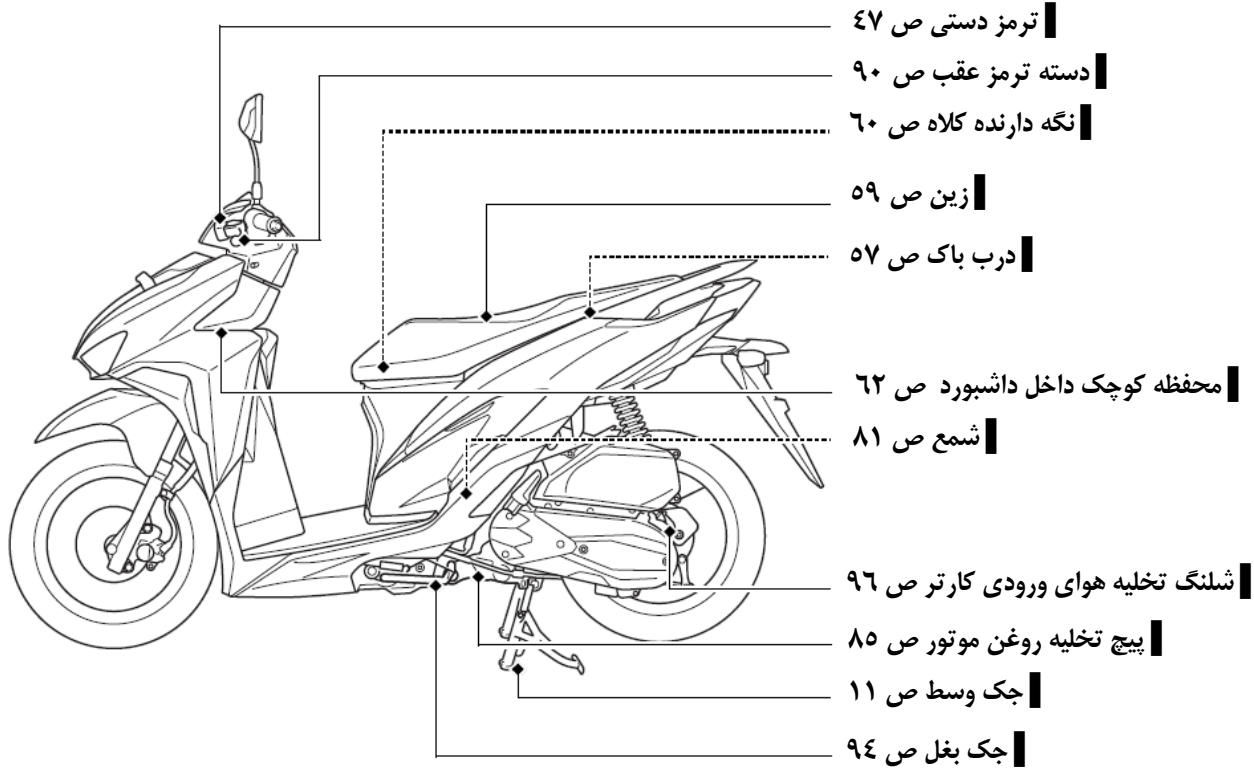

سرعت سنج

سرعت شما را بر حسب کیلومتر بر ساعت نمایش می دهد.

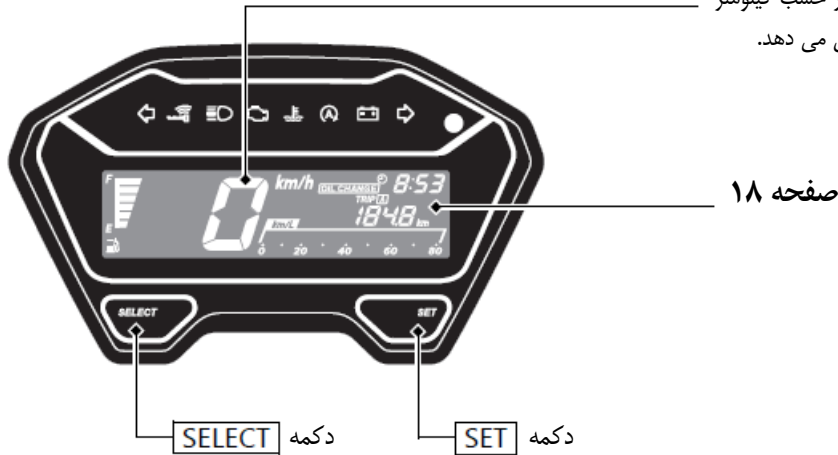

صفحه ۱۸

دکمه SELECT

دکمه SET

چک صفحه نمایش:

وقتی سویچ را باز می کنید، تصویر به مدت کوتاهی تمام حالتها و نوشته های دیجیتالی را نمایش می دهد که به این وسیله می توانید از درست کار کردن تصویر اطمینان حاصل نمایید.

در صورتی که هر کدام از تصاویر نشان داده نشود، با خدمات پس از فروش شرکت جهت چک کردن موتور خود تماس حاصل فرمایید.

نمایشگر بنزین

بنزین باقی مانده زمانی که یک ردیف از پایین روشن و خاموش شود تقریباً ۱/۲ لیتر می باشد (۰.۳۲ گالن آمریکایی، ۰.۲۶ گالن انگلیسی)
اگر نشاندهنده بنزین به صورت مداوم چشمک بزند و یا خاموش شود: به صفحه ۱۰۵ مراجعه کنید.

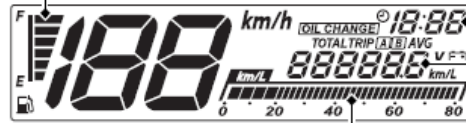

ساعت (نمایانگر ۱۲ ساعت)
برای تنظیم ساعت به صفحه ۲۲ مراجعه کنید.

سنجش لحظه‌ای بنزین

سنجش آنی بنزین. اگر سرعت شما کمتر از 3 km/h باشد، عدد 0 نمایش داده می‌شود. اگر عدد 0 با سرعت بالای 3 km/h نمایان شود، به خدمات پس از فروش مراجعه کنید.

کیلومتر شمار (کل) , [TOTAL]

مسافت سنج [TRIP A/B]

سنجش میانگین سوخت [AVG]

ولتاژ باتری [V]

(صفحه ۱۹)

کیلومتر شمار [TOTAL] / مسافت سنج [TRIP A/B] / سنجش میانگین سوخت [AVG] / ولتاژ باتری / دکمه **SELECT** ، کیلومتر شمار، مسافت سنج A، مسافت سنج B، سنجش میانگین و ولتاژ باتری را انتخاب میکند.



- کیلومتر شمار:
- مسافت رانده شده کل
- مسافت سنج:

مسافت رانده شده از زمان تنظیم مجدد (صفر کردن) مسافت سنج

↖ برای تنظیم مجدد مسافت سنج، دکمه **SET** را نگه داشته و فشار دهید تا تغییر حالت مسافت سنج نمایان شود. بعد از تنظیم مجدد مسافت A، سنجش میانگین بنزین نیز مجدداً تنظیم می شود.

- سنجش میانگین بنزین:

سنجش میانگین بنزین بر اساس مسافت A سنجیده می شود.

سنجش میانگین بنزین از زمان تنظیم مجدد مسافت A محاسبه می شود.

هنگامیکه علامت “---” نمایان می شود، به جز زمانی که سنجش میانگین بنزین تنظیم مجدد شده است، به خدمات پس از فروش مراجعه کنید.

- ولتاژ باتری: ولتاژ لحظه ای باتری

نمایشگر تعویض روغن

- این نمایشگر زمانیکه مسافت طی شده به مقدار فاصله ی تعیین شده برای تعویض روغن برسد، روشن می شود.
- ◀ زمانیکه مسافت طی شده به حدود 1000 km رسید:
- نمایشگر را برای بار اول مجدد تنظیم کنید.
- ◀ زمانیکه مسافت طی شده بعد از اولین تنظیم مجدد به حدود 600km رسید:
- هر زمان که نمایشگر روشن شد، آن را دوباره تنظیم کنید.
- بعد از تعویض روغن موتور (صفحه ۸۴)، از تنظیم مجدد نمایشگر اطمینان حاصل نمایید.

نمایشگر تعویض روغن

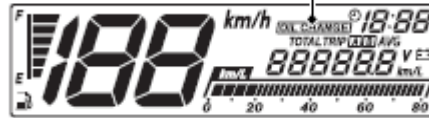

- برای تنظیم مجدد نمایشگر، دکمه **SET** را هنگامیکه سویچ در موقعیت روشن (On) است، فشار دهید و آن را برای ۳ ثانیه نگه دارید.
- ◀ نمایشگر تا زمان تنظیم مجدد خاموش نمی شود.
- ◀ اگر روغن قبل از هشداردهی نمایشگر تعویض شود، بعد از تعویض روغن، نمایشگر را مجدد تنظیم نمایید. وقتی تنظیم مجدد نمایشگر، بدون دادن هشدار انجام شود، به مدت ۲ ثانیه نمایشگر روشن شده و سپس خاموش می شود.

تنظیمات نمایشگر

موارد زیر به صورت ترتیبی می توانند تغییر کنند:

- تنظیمات ساعت
- تنظیمات نمایشگر تعویض روغن

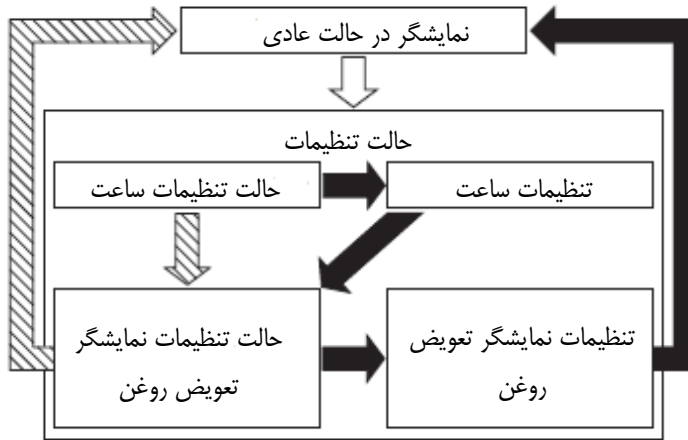

- ◀ دکمه **SELECT** و دکمه **SET** را فشار داده و نگه دارید
- ◀ دکمه **SET** را فشار دهید
- ◀ دکمه **SELECT** را فشار دهید

موارد زیر تصویر را به حالت عادی از صفحه تنظیمات بر می گرداند.

- دکمه به مدت ۳۰ ثانیه فشار داده نشود.
- سویچ را به حالت **O** (خاموش) و سپس به حالت **I** (روشن) بچرخانید.

(۱) تنظیمات ساعت:

- ۱- سویچ را به حالت I (روشن) قرار دهید.
- ۲- دکمه های **SELECT** و **SET** را فشار داده و نگه دارید، تمامی اعداد ساعت شروع به چشمک زدن می کنند.
- ۳- دکمه **SET** را فشار دهید، تا اعداد اولیه ساعت شروع به چشمک زدن کنند.
- ۴- دکمه **SELECT** را فشار داده تا ساعت مورد نظر ظاهر شود.
 ↩ برای سریعتر جلو رفتن ساعت دکمه را نگه دارید.



- ۵- دکمه **SET** را فشار دهید، تا اعداد دقیقه شروع به چشمک زدن کنند.



- ۶- دکمه **SELECT** را فشار دهید تا دقیقه مورد نظر ظاهر شود.
 ↩ برای سریعتر جلو رفتن دقیقه دکمه را نگه دارید.

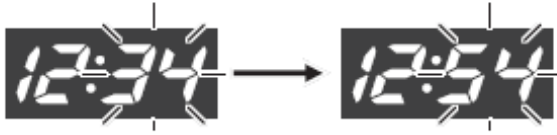

- ۷- دکمه **SET** را فشار دهید. ساعت تنظیم شده و سپس تصویر صفحه تنظیمات فاصله تعیین شده برای تعویض روغن موتور ظاهر می گردد.

۲) تنظیمات نمایشگر تعویض روغن:

نمایشگری که مسافت مانده برای تعویض روغن می باشد، روشن می شود و شما می توانید این مسافت را تنظیم کنید.

۱- دکمه **SET** را فشار دهید. نمایشگر تعویض روغن شروع به چشمک زدن می کند.



۲- دکمه **SELECT** را تا مقدار دلخواه نمایش داده شود فشار دهید.



۳- دکمه **SET** را فشار دهید تا نمایشگر تعویض روغن تنظیم شود.

با خاموش کردن سویچ هم می شود تنظیمات انتخاب شده را ذخیره کرد.

اگر دکمه سویچ به مدت ۳۰ ثانیه نگه داشته نشود کنترل به صورت اتومات از حالت تنظیمات به نمایشگر حالت عادی بر می گردد، در این صورت تغییرات ایجاد شده ذخیره نمی شوند.

در صورتیکه هر یک از این نمایشگرها عمل نکردند، به خدمات پس از فروش مراجعه کنید.

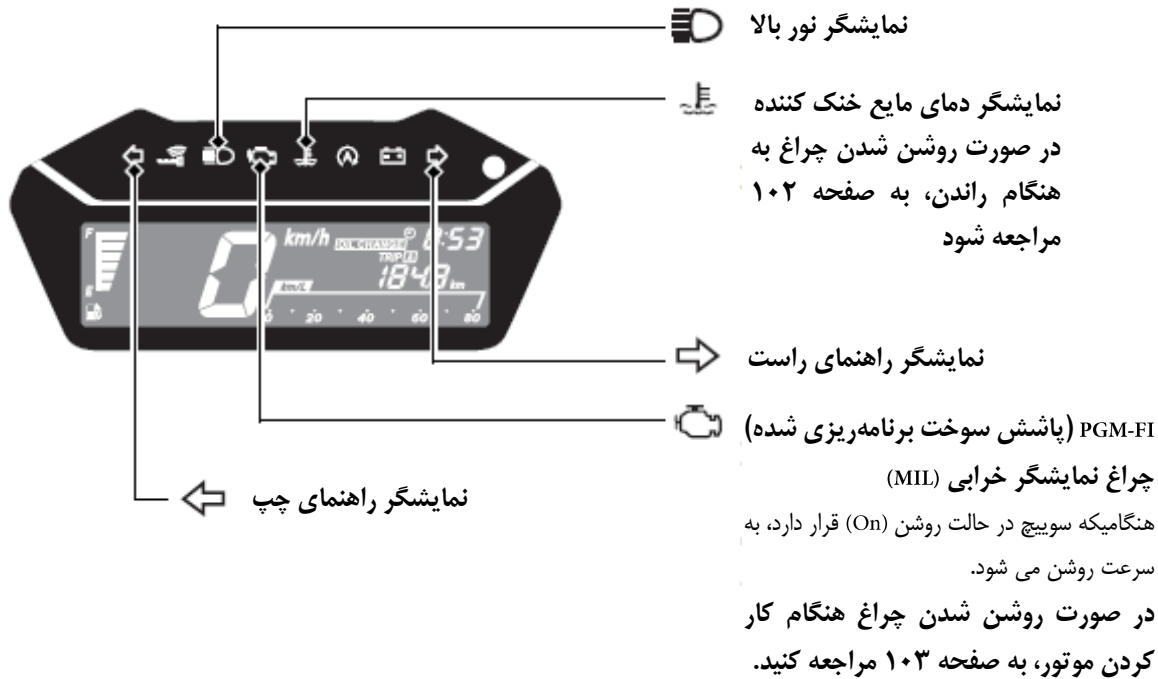

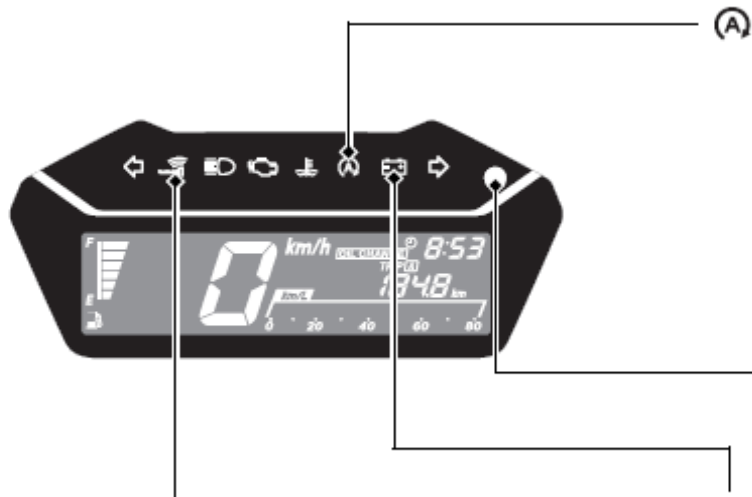

نمایشگر اتوماتیک استارت (قطع کن خودکار)
 هنگامیکه کلید سویچ و کلید قطع کن اتوماتیک روشن باشد، نمایشگر قطع کن اتومات بلافاصله روشن می شود. این سیستم در حالت کارکرد چشمک میزند.

هشدار دهنده
 سیستم ضد سرقت (مراجعه به صفحه ۳۸)

نشانگر وضعیت شارژ باتری
 در صورت روشن بودن نشانگر وضعیت شارژ باتری به صفحه ۱۰۳ مراجعه کنید.

نمایشگر کلید هوشمند Honda

هنگامی که شناسایی وسیله نقلیه و کلید هوشمند به طور کامل انجام شود، نمایشگر روشن شده و سویچ کار خود را آغاز می کند. با قرار گرفتن سویچ در وضعیت **On**، نمایشگر خاموش می شود. در صورت چشمک زدن نمایشگر، به صفحه ۴ + ۱ مراجعه کنید.

ست سوئیچ

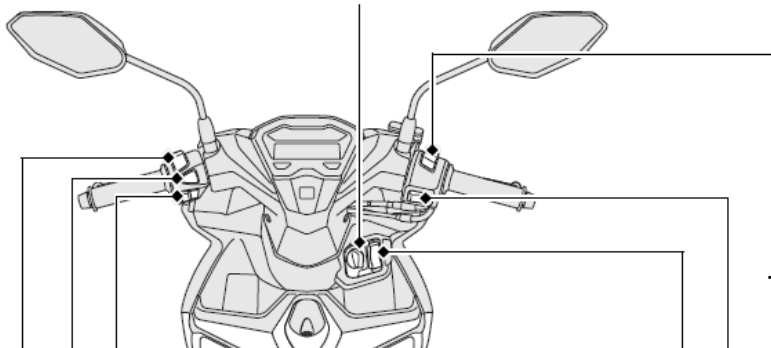

کلید قطع کن خودکار:

در حالت IDLING STOP:

سیستم قطع کن روشن است و کار می‌کند.

در حالت IDLING:

سیستم قطع کن خاموش است.

برای اطلاعات بیشتر به صفحه ۴۸ مراجعه کنید.

کلید استارت (🔌)

کلید قفل زین:

با فشار دادن کلید، زین باز می‌شود.

برای اطلاعات بیشتر، به صفحه ۵۹ مراجعه کنید.

کلید راهنما (↔)

با فشار دادن کلید راهنما، راهنما خاموش می‌شود.

کلید بوق (🔊)

کلید نور بالا / نور پایین

- نور بالا (☰)
- نور پایین (☷)

به کمک این دکمه می توان، وضعیت روشن و خاموش بودن سیستم الکتریکی (On/Off)، قفل کردن فرمان و همچنین کنترل قفل زین را انجام داد. برای باز کردن قفل دکمه استارت به صفحه ۳۴ مراجعه کنید.

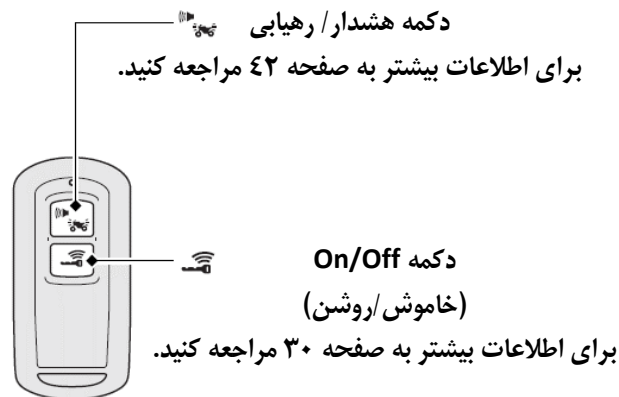
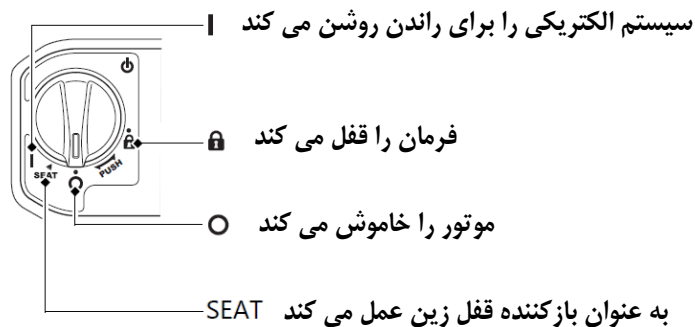

قفل فرمان

برای جلوگیری از خطر سرقت، پس از پارک کردن وسیله نقلیه فرمان را قفل کنید.
استفاده از قفل U شکل (قفل دیسک) و یا ابزار مشابه نیز توصیه می شود.

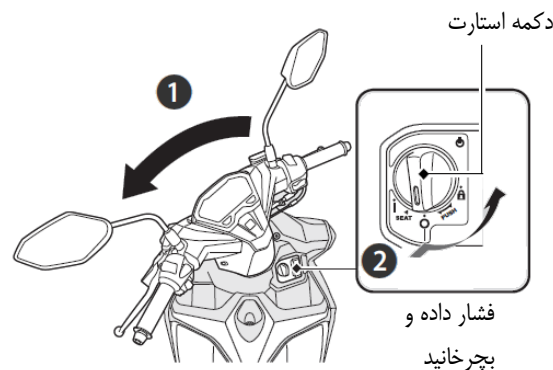

سیستم قفل

- 1 میله فرمان را به طور کامل به سمت راست و یا چپ بچرخانید.
- 2 دکمه استارت را به سمت پایین فشار دهید و آن را روی حالت  (قفل) قرار دهید.
- 3 در صورتیکه قفل کردن دشوار بود، میله فرمان را تکان دهید.
- 4 برای باز کردن قفل دکمه استارت به **صفحه ۳۴** مراجعه کنید.
- 5 دکمه استارت را قفل کنید. (برای اطلاعات بیشتر به **صفحه ۳۵** مراجعه کنید)

باز کردن قفل:

- دکمه استارت را فشار داده و آن را در حالت خاموش (Off) قرار دهید.
- 4 برای اطلاعات بیشتر در مورد باز کردن قفل دکمه استارت به **صفحه ۳۴** مراجعه کنید.

سیستم ضد سرقت

سیستم کلید هوشمند Honda به شما این امکان را می‌دهد که بدون استفاده از سوییچ، عملکرد وسیله نقلیه خود را کنترل کنید. این سیستم بوسیله یک تایید دو مرحله‌ای بین موتورسیکلت و کلید هوشمند هوندا عمل می‌کند تا مشخص شود کلید هوشمند ثبت شده است. سیستم کلید هوشمند Honda از امواج رادیویی با طول موج کوتاه استفاده می‌کند. این سیستم ممکن است بر روی تجهیزاتی مانند تنظیم کننده ضربان قلب تاثیر بگذارد.

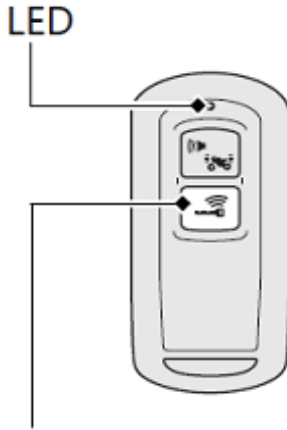

دکمه خاموش/روشن

تغییر تنظیمات سیستم کلید هوشمند Honda

برای تغییر سیستم کلید هوشمند Honda به حالت فعال و یا غیرفعال

دکمه ON/OFF را نگه داشته و فشار دهید تا زمانیکه رنگ LED کلید هوشمند Honda تغییر کند.

برای چک کردن وضعیت سیستم کلید هوشمند Honda

دکمه ON/OFF را به آرامی فشار دهید. LED کلید هوشمند Honda وضعیت سیستم را نشان خواهد داد. رنگ های LED کلید هوشمند دارای معانی زیر است:

سبز (حالت فعال): سیستم کلید هوشمند Honda فعال است.

قرمز (حالت غیر فعال): سیستم کلید هوشمند Honda غیر فعال است.

محدوده عملکرد

محدوده کنترل هنگامی که دکمه استارت در حالت باز و یا بسته باشد، تغییر می‌کند.

سیستم کلید هوشمند **Honda** از امواج رادیویی با طول موج کوتاه استفاده می‌کند. به همین دلیل محدوده عملکرد ممکن است پهن‌تر و یا باریک‌تر شود، و یا کلید هوشمند **Honda** به درستی عمل نکند.

- زمانیکه باتری کلید هوشمند **Honda** خالی می‌شود.
- هنگامی که در نزدیکی امواج رادیویی شدید همانند برج‌های مخابراتی، ایستگاه‌های برقی، ایستگاه‌های رادیویی و یا فرودگاه‌ها قرار می‌گیرید.
- هنگامیکه که کلید هوشمند **Honda** را در کنار لپتاپ و یا سایر ابزار الکترونیکی بی سیم همانند رادیو و یا گوشی موبایل قرار می‌دهید.
- هنگامیکه که کلید هوشمند **Honda** در کنار یک وسیله فلزی قرار می‌گیرد و یا توسط آن پوشیده می‌شود.

هنگامیکه قفل کلید استارت باز می‌شود

محدوده عملکرد وسیله نقلیه به شکل مساحت هاشور خورده در تصویر زیر قابل مشاهده است.

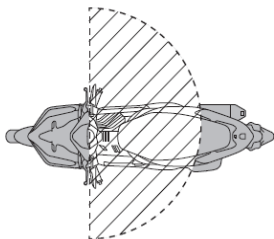
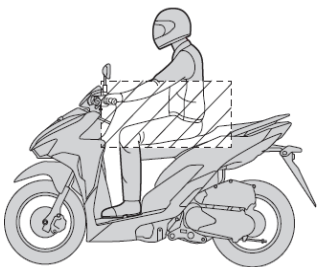

هنگامیکه کلید استارت قفل می شود:

به طور کلی سیستم در محدوده‌ای که در تصویر زیر مشخص شده است، کنترل می‌شود.

حدود ۲ متر (۶.۶ فوت)

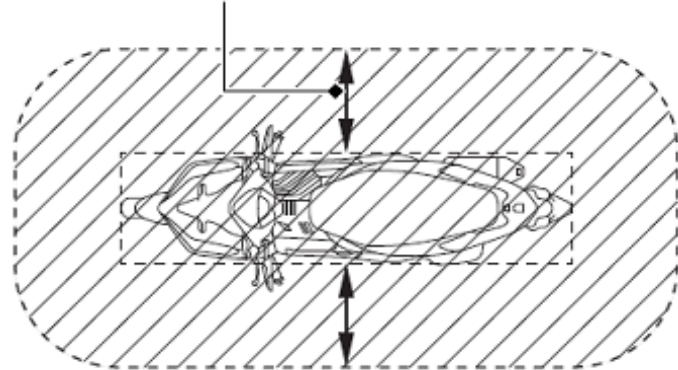

در صورتی که کلید هوشمند **Honda** شما در محدوده عملکرد و روی موتور سیکلت باشد، هرکس می‌تواند قفل دکمه استارت را باز کرده و موتور را روشن کند. حتی اگر شما در سمت دیگری از دیوار و یا پنجره قرار گرفته باشید. در صورتی که در فاصله‌ای دور از موتورسیکلت خود قرار دارید ولی کلید هوشمند **Honda** همچنان در محدوده کنترل و روی وسیله نقلیه قرار دارد، تنظیمات کلید هوشمند را غیر فعال نمایید.
برای اطلاعات بیشتر در مورد تغییر تنظیمات کلید هوشمند **Honda** به **صفحه ۳۰** مراجعه کنید.

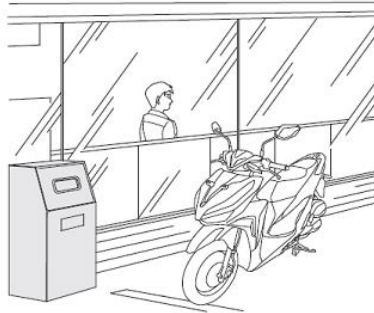

به طور کلی، کلید هوشمند **Honda** دارای عملکردهای زیر در محدوده کنترل است:

- روشن کردن موتور
- باز کردن قفل دکمه استارت
- آزاد ساختن قفل زین
- باز کردن قفل فرمان

بهتر است که همواره کلید هوشمند **Honda** خود را به هنگام سوار شدن و همچنین بعد از پیاده شدن و در هنگام راندن وسیله نقلیه به همراه داشته باشید.

کلید هوشمند خود را داخل محفظه زین و یا داشبورد قرار ندهید.

اگر کلید استارت در حالت (On) قرار داشته باشد، وسیله نقلیه می‌تواند حتی توسط فردی که کلید هوشمند را در اختیار ندارد، به کار بیفتد.

بنابراین هر زمان که موتورسیکلت خود را ترک کردید، میله فرمان و کلید استارت را قفل نمایید. (صفحه ۳۵)

چرخاندن کلید استارت باز کردن قفل کلید استارت

۱- از فعال بودن سیستم کلید هوشمند Honda اطمینان حاصل نمایید. (صفحه ۳۰)

۲- برای شناسایی کلید هوشمند، دکمه start را فشار دهید.
 بعد از شناسایی و باز شدن قفل کلید هوشمند، آژیر ۲ بار زنگ می‌خورد و نمایشگر کلید هوشمند روشن می‌شود.

۳- صدای آژیر را می‌توانید قطع کنید. (صفحه ۳۶)
 پس از روشن شدن نمایشگر کلید هوشمند، کلید استارت را در حالت On (روشن) قرار دهید.

در صورتیکه ۲۰ ثانیه پس از فشار دادن دکمه استارت، کلید استارت را در حالت On (روشن) قرار ندهید، نمایشگر کلید هوشمند خاموش شده، راهنماهای جانبی یک بار چشمک می‌زنند، آژیر یک بار به صدا در می‌آید و کلید استارت خاموش خواهد شد.

زمانی که کلید هوشمند Honda به درستی کار نمی‌کند (صفحه ۱۰۹)

اگر فردی بدون داشتن کلید هوشمند سعی در باز کردن کلید استارت کند، سوییچ آزادانه می‌چرخد. در صورت مشاهده کلید استارت در حالت غیر عادی، آن را در حالت اصلی، قرار دهید.  (Lock) و یا O (Off)

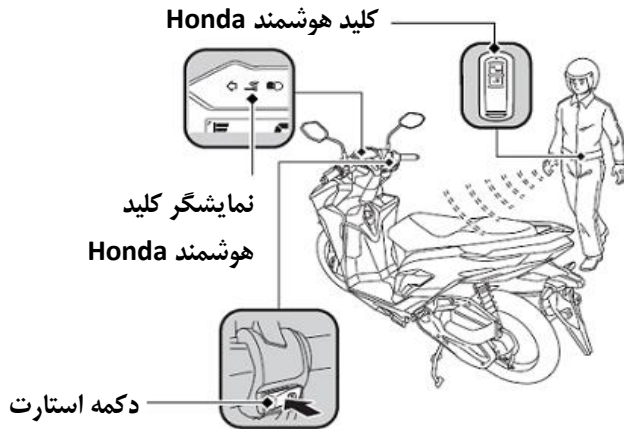

قفل کردن کلید استارت

۱- کلید استارت را در حالت قفل زین، **O (Off)** و یا **(Lock)** قرار دهید.

۲- کلید استارت را با استفاده از موارد زیر قفل کنید:

- از محدوده عملکرد کلید هوشمند خارج شوید. (صفحه ۳۱)
- دکمه استارت را فشار دهید.
- پس از تغییر وضعیت کلید استارت از حالت **On** به قفل زین،

O (Off) و یا **(Lock)** ، ۲۰ ثانیه صبر کنید.

• سیستم کلید هوشمند Honda را در حالت غیرفعال قرار دهید.

(صفحه ۳۰)

۳- از خاموش بودن نمایشگر کلید هوشمند، یکبار چشمک زدن راهنماهای جانبی و یکبار زنگ خوردن آژیر اطمینان حاصل نمایید.

◀ می توانید صدای آژیر را قطع نمایید. (صفحه ۳۶)

زمانی که کلید هوشمند Honda به درستی کار نمی کند
(صفحه ۱۰۹)

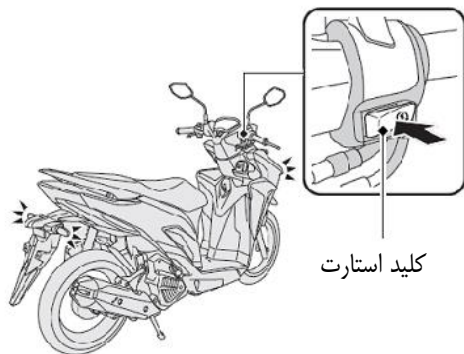
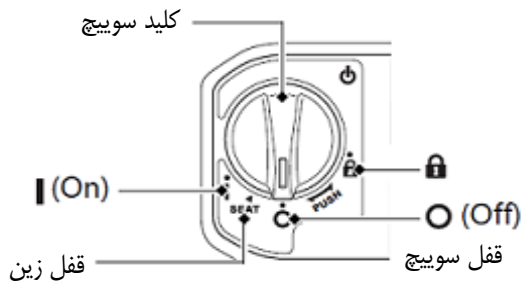

قبل از ترک کردن موتورسیکلت، از قرار گرفتن سویچ در حالت O (Off) و یا Lock (Lock) اطمینان حاصل نمایید. اگر سویچ در حالت زین قفل شود، تنها یکبار می تواند در وضعیت O (Off) قرار گیرد. اگر سویچ در حالت O (Off) قفل شود، فرمان نمی تواند قفل شود. برای قفل شدن فرمان، قفل سویچ را باز کنید.

تغییر صدای آژیر زمانیکه که سویچ در وضعیت قفل / باز قرار دارد

فعال کردن

- ۱- سیستم کلید هوشمند را غیر فعال نمایید. (صفحه ۳۰)
- ۲- دکمه ON/OFF را به آرامی فشار دهید. LED قرمز رنگ کلید هوشمند روشن می شود.
- ۳- هنگامی که LED قرمز رنگ روشن است، دکمه آژیر/ پاسخ را فشار دهید. < هنگامی که صدای آژیر فعال شود، LED شروع به چشمک زدن می کند.

غیر فعال کردن

- ۱- سیستم کلید هوشمند را غیر فعال نمایید. (صفحه ۳۰)
- ۲- دکمه ON/OFF را به آرامی فشار دهید. چراغ LED قرمز رنگ کلید هوشمند چشمک می زند.
- ۳- هنگامی که LED قرمز رنگ چشمک میزند، دکمه آژیر/ پاسخ را فشار دهید. < هنگامی که صدای آژیر غیرفعال شود، چراغ LED قرمز رنگ روشن می شود و چشمک نمی زند.

سیستم ضد سرقت

سیستم ضد سرقت ابزار است که احتمال سرقت را کاهش می‌دهد. اگر سنسور زمانیکه سوئیچ در وضعیت **O (Off)** و یا **(Lock)** قرار دارد، لرزش و یا حرکت را شناسایی کند، آژیر به صدا در می‌آید.

هنگامیکه سیستم ضد سرقت لرزش ناشی از تماس و یا حرکت را تشخیص دهد، صدای آژیر به صدا در آمده و راهنماها به مدت ۱۰ ثانیه شروع به چشمک زدن می‌کنند.

زمانیکه سیستم ضد سرقت تغییر اساسی در وضعیت قرار گرفتن موتورسیکلت شناسایی کند، صدای آژیر به صدا در آمده و راهنماها به مدت ۶۰ ثانیه شروع به چشمک زدن می‌کنند. بعد از ۶۰ ثانیه صدای آژیر، سیستم ضد سرقت در آن وضعیت مجدداً تنظیم می‌شود.

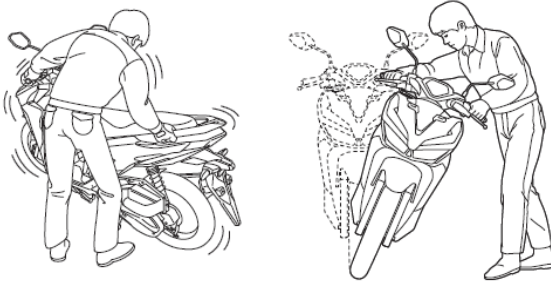

تنظیمات سیستم ضد سرقت

- ۱- سوییچ را در وضعیت (Off) O و یا (Lock) (Lock) قرار دهید.
 - ۲- کلید آژیر را فشار دهید. در کسری از ثانیه، راهنماهای جانبی چشمک می‌زنند و آژیر یکبار به صدا در می‌آید. بعد از ۲/۵ ثانیه، آژیر بار دیگر به صدا در می‌آید. سیستم ضد سرقت فعال می‌شود.
- نمایشگر آژیر هنگامی که سیستم ضد سرقت فعال شود، چشمک می‌زند.

کلید آژیر

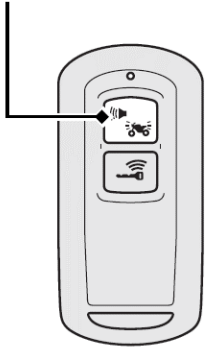

نمایشگر آژیر

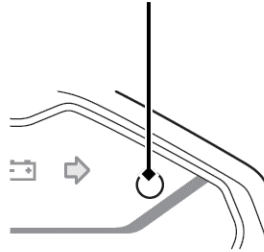

اگر سوییچ بیش از ۱۰ روز در وضعیت (Off) O رها شود، سیستم ضد سرقت عمل نخواهد کرد. هنگامی که سیستم ضد سرقت فعال باشد، فعالیت این سیستم با دریافت سیگنال از سوییچ، به مدت ۱۰ روز اضافه می‌شود.

برای تنظیم مجدد سیستم، سوییچ را در وضعیت (On) I قرار دهید. سیستم ضد سرقت از امواج رادیویی با طول موج پایین استفاده می‌کند که ممکن است بر تجهیزات پزشکی همانند تنظیم کننده ضربان قلب تاثیر گذارد.

NOTICE

هنگامی که باتری موتورسیکلت ضعیف است، ممکن است سیستم ضد سرقت به درستی عمل نکند.

خاموش کردن سیستم ضد سرقت

برای خاموش کردن این سیستم، سویچ را باز کرده: آژیر برای دو مرتبه پشت سر هم به صدا در می آید و سپس خاموش می شود. (صفحه ۳۴)

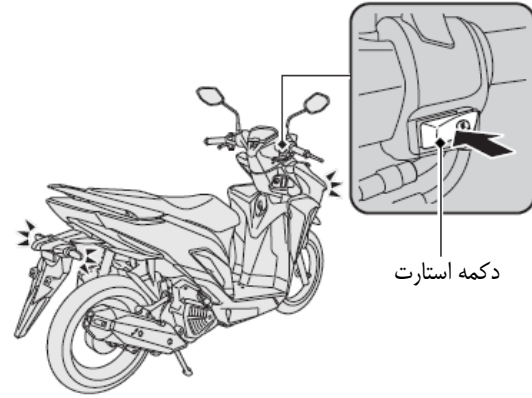

دکمه استارت

متوقف کردن سیستم ضد سرقت

برای متوقف کردن این سیستم یکی از راههای زیر را انجام دهید:

- با فشار دادن دکمه آژیر روی سویچ هوشمند هوندا < سیستم ضد سرقت به حالت فعال بر می گردد.
- باز کردن سویچ استارت (صفحه ۳۴) < بعد از خاموش شدن آژیر، سیستم ضد سرقت خاموش می شود.
- < سویچ باز باشد و آژیر دو مرتبه به صدا در می آید و نشانگر آژیر روی سویچ خاموش می شود.

دکمه آژیر

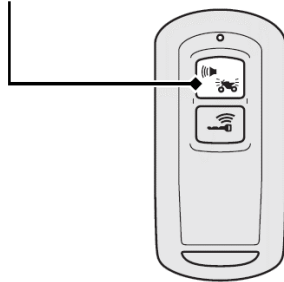

تنظیم کردن میزان حساسیت سیستم ضد سرقت

شما می توانید از بین ۳ حالت حساسیت برای سیستم ضد سرقت انتخاب کنید

۱- مطمئن باشید کلید هوشمند هوندا فعال است. (صفحه ۳۰)

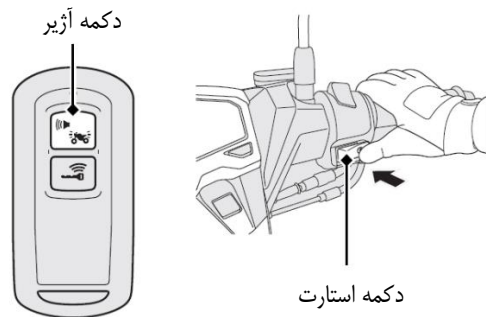

۲- دکمه استارت را فشار داده تا کلید هوشمند شناسایی و تایید شود.

(صفحه ۳۴)

چراغ نشانگر روی سوئیچ روشن می شود.

۳- زمانی که نشانگر روی سوئیچ روشن شد دکمه استارت را فشار داده و به مدت

۴ ثانیه نگه دارید.

نشانگر شروع به چشمک زدن می کند.

۴- دکمه استارت را فشار دهید وقتی سوئیچ در حالت چشمک زدن است.

نشانگر از حالت چشمک زدن خارج شده و به حالت روشن تغییر می کند.

اگر دکمه استارت تا ۵ دقیقه فشار داده نشود، این حالت کلید هوشمند غیر فعال شده و دیگر چشمک نمی زند و آژیر تنها یک مرتبه صدا می دهد.

سعی کنید از شماره (۲) به بعد مراحل را دوباره انجام دهید. ۵- این مرحله را ۳ مرتبه به صورت زیر تکرار کنید:

دکمه آژیر/پاسخ دهی آژیر را ۴ بار و دکمه استارت را یک بار فشار دهید.

۷- به مدت ۱۰ ثانیه منتظر باشید تا کلید هوشمند هوندا شروع به چشمک زدن کند. در این حالت حساسیت تنظیم شده است.
 < تنظیم سطح حساسیت را نیز می توان قبل از اینکه کلید هوشمند شروع به چشمک زدن کند، با فشار دادن و نگه داشتن کلید استارت به مدت ۲ ثانیه انجام داد.

اگر سیستم ضد سرقت به درستی عمل نکند

اگر هر کدام از موارد زیر رخ دهد، باتری (صفحه ۷۹) اسکوتر شما دچار شده یا در سیستم اسکوتر شما مشکلی به وجود آمده است. باتری را خارج کرده و به خدمات پس از فروش شرکت سازنده مراجعه کنید.

- آژیر به صدا در نیاید.
- آژیر صدایش رفته رفته کم شود.
- سیستم آژیر متوقف نشود.

< زمانی که دکمه آژیر فشار داده می شود، چراغ LED روی کلید هوشمند روشن می شود.

قبل از این که دکمه بعدی را فشار دهید اطمینان حاصل نمائید که چراغ LED خاموش شود.

< اگر دکمه آژیر/پاسخ دهی آژیر طی مدت ۱ دقیقه فشار داده نشود، بعد از چشمک زدن کلید هوشمند و صدای تک آژیر، زمان این حالت تمام می شود.

از شماره (۲) به بعد مراحل را دوباره انجام دهید.

۶- دکمه آژیر/پاسخ دهی آژیر را برای انتخاب میزان حساسیت سیستم ضد سرقت ۳ مرتبه فشار دهید.

۳ مرتبه صدای آژیر: حساسیت زیاد

۲ مرتبه صدای آژیر: حساسیت متوسط

۱ مرتبه صدای آژیر: حساسیت کم

نشانگر کلید هوشمند زمان تنظیمات روشن می شود.

سیستم پاسخ دهی آژیر

سیستم پاسخ دهی آژیر به پیدا کردن موقعیت موتورسیکلت کمک کرده و شما را از وضعیت عملکرد کلید هوشمند آگاه می سازد. پس از تنظیمات سیستم ضد سرقت (صفحه ۳۸)، هنگامی که دکمه آژیر را بر روی کلید هوشمند فشار می دهید و همچنین سویچ در وضعیت **O (Off)** و یا **(Lock)** قرار گرفته است، موتورسیکلت با استفاده از چشمک زدن راهنماها و همچنین صدای آژیر، شما را از موقعیت قرارگیری و همچنین وضعیت عملکرد کلید هوشمند آگاه می سازد.

سیستم پاسخ از امواج رادیویی با طول موج پایین استفاده می کند که ممکن است بر تجهیزات پزشکی همانند تنظیم کننده ضربان قلب تاثیر گذارد.

دکمه سیستم پاسخ

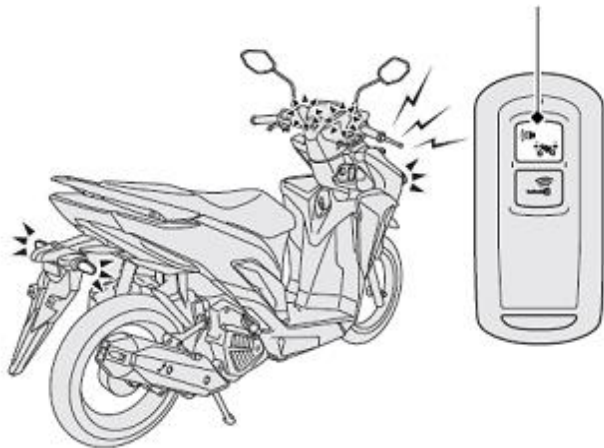

عملکرد

دکمه آژیر روی کلید هوشمند را فشار دهید.

◀ اگر سویچ در وضعیت روشن (On) قرار داشته باشد، سیستم پاسخ آژیر عمل نخواهد کرد.

◀ اگر آژیر در حالت فعال نباشد، سیستم پاسخ عمل نخواهد کرد.

اگر سویچ بیش از ۱۰ روز در وضعیت (Off) O رها شود، سیستم پاسخ عمل نخواهد کرد. هنگامی که سیستم ضد سرقت فعال باشد، فعالیت این سیستم با دریافت سیگنال از سویچ، به مدت ۱۰ روز اضافه می‌شود.

برای بازیابی سیستم، قفل سویچ را باز کرده و آن را در وضعیت (On) I قرار دهید.

◀ برای باز کردن قفل سویچ به صفحه ۳۴ مراجعه کنید.

NOTICE

هنگامی که باتری موتورسیکلت ضعیف است، ممکن است سیستم پاسخ به درستی عمل نکند.

تغییر سطح صدای آژیر

شما می‌توانید سطح صدای آژیر را در سه مرحله تغییر دهید.

۱- از فعال بودن سیستم کلید هوشمند اطمینان حاصل نمایید. (صفحه ۳۰)

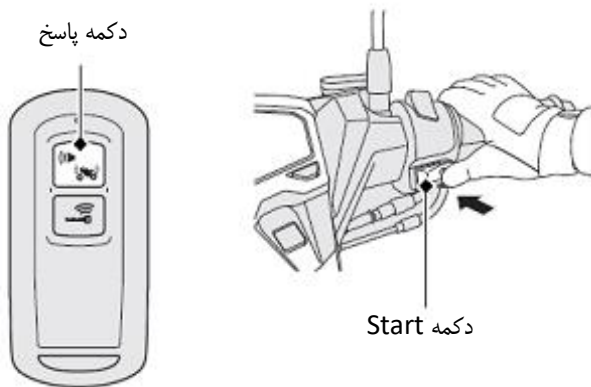

۲- برای شناسایی کلید هوشمند، دکمه Start را فشار دهید. (صفحه ۳۴)
نمایشگر کلید هوشمند نمایان خواهد شد.

۳- دکمه Start را به مدت ۴ ثانیه فشار داده و نگه دارید تا نمایشگر کلید هوشمند روشن شود. نمایشگر شروع به چشمک زدن می کند.

۴- دکمه Start زمانیکه نمایشگر کلید هوشمند چشمک می زند، فشار دهید. نمایشگر کلید هوشمند از وضعیت چشمک زن به حالت روشن و ثابت در می آید.

◀ اگر دکمه Start به مدت ۵ ثانیه فشار داده نشود، این حالت پس از متوقف شدن وضعیت چشمک زن کلید هوشمند و صدای آژیر از بین می رود.
به مرحله ۲ باز گردید و فرایند را دوباره تکرار کنید.

۵- این مرحله را ۳ بار به شکل زیر تکرار کنید:

دکمه آژیر را ۲ بار و دکمه Start را ۱ بار فشار دهید.

◀ هنگامی که دکمه آژیر فشار داده می شود، LED کلید هوشمند روشن می شود. قبل از فشار دادن دکمه های دیگر از خاموش بودن چراغ LED اطمینان حاصل نمایید.

◀ اگر دکمه آژیر به مدت ۱ دقیقه فشار داده نشود، این حالت پس از متوقف شدن وضعیت چشمک زن کلید هوشمند و صدای آژیر از بین می رود.

به مرحله ۲ باز گردید و فرایند را دوباره تکرار کنید.

۶- دکمه آژیر را برای انتخاب از بین ۳ مرحله سطح صدا فشار دهید. نمایشگر کلید هوشمند برای تنظیمات روشن می شود.

۷- تا چشمک زدن نمایشگر کلید هوشمند و صدای آژیر، ۱۰ ثانیه صبر کنید. سطح صدا تنظیم شده است.

◀ سطح صدا همچنین با فشار دادن و نگه داشتن دکمه Start به مدت حدوداً ۲ ثانیه قبل از چشمک زدن نمایشگر کلید هوشمند، تنظیم می شود.

تغییر حالت صدای پاسخ دهی آژیر

شما می توانید صدای آژیر خود را به ۳ حالت انتخاب کنید

۱- اطمینان حاصل نمائید که کلید هوشمند فعال می باشد. (صفحه ۳۰)

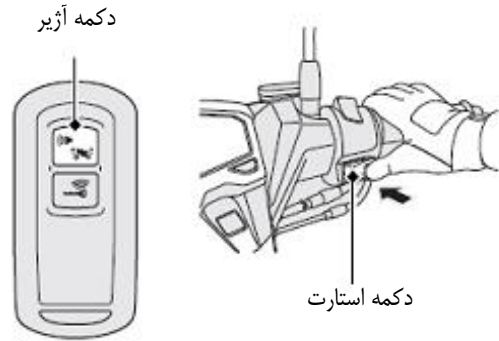

۲- دکمه استارت را فشار دهید تا کلید هوشمند شناخته و تایید شود.

(صفحه ۳۴)

نشانگر کلید هوشمند روشن می شود.

۳- زمانی که نشانگر کلید هوشمند روشن شد، دکمه استارت را فشار داده و بیشتر از ۴ ثانیه نگه دارید.

نشانگر شروع به چشمک زدن می کند.

۴- وقتی که نشانگر کلید هوشمند چشمک می زند دکمه استارت را فشار دهید.

نشانگر از حالت چشمک زن به حالت روشن تغییر می کند.

◀ اگر دکمه استارت طی مدت ۵ ثانیه فشار داده نشود، بعد از چشمک زدن

کلید هوشمند و صدای تک آژیر، زمان این حالت تمام می شود.

از شماره (۲) به بعد مراحل را دوباره انجام دهید.

۵- این مرحله را ۳ مرتبه به صورت زیر تکرار کنید:

دکمه آژیر/پاسخ دهی آژیر روی کلید هوشمند را ۳ بار و دکمه استارت را ۱

مرتبه فشار دهید.

حالت بدون صدا موقتی

این حالت یک راه سریع برای خاموش کردن صدای سیستم آژیر می باشد.

فعال سازی

دکمه آژیر/پاسخ دهی آژیر را برای ۲ ثانیه فشار داده و نگه دارید، صفحه LED کلید هوشمند به رنگ قرمز تغییر می کند.

غیر فعال سازی

دکمه آژیر/پاسخ دهی آژیر را مجدد برای ۲ ثانیه فشار داده و نگه دارید تا صفحه LED کلید هوشمند به رنگ سبز تغییر کند.

LED روی کلید هوشمند روشن می شود وقتی که دکمه آژیر/پاسخ دهی آژیر فشار داده شود. قبل از فشار دادن دکمه بعدی از خاموش شدن LED اطمینان حاصل نمایید.

اگر دکمه استارت طی مدت یک دقیقه فشار داده نشود، بعد از چشمک زدن کلید هوشمند و صدای تک آژیر، زمان این حالت تمام می شود. از شماره (۲) به بعد مراحل را دوباره انجام دهید.

۶- دکمه آژیر/پاسخ دهی آژیر را برای انتخاب از ۳ نوع صدای آژیر فشار دهید.

نشانگر کلید هوشمند زمان تنظیمات روشن می شود.

۷- به مدت ۱۰ ثانیه صبر کنید تا کلید هوشمند شروع به چشمک زدن کند. اکنون حالت صدای آژیر تنظیم شده است.

قبل از اینکه کلید هوشمند شروع به چشمک زدن کند نیز می توان حالت صدای آژیر را با فشار دادن و نگه داشتن دکمه استارت به مدت ۲ ثانیه تنظیم کرد.

قفل ترمز عقب

به هنگام استارت زدن و گرم کردن انجین از فعال بودن قفل ترمز عقب اطمینان حاصل نمایید.

مجموعه ترمز:

اهرم ترمز عقب را فشار داده و قفل ترمز عقب را تنظیم کنید.
در صورتیکه قفل ترمز عقب به درستی تنظیم نشود، قفل ترمز عقب به خوبی عمل نمی کند. (صفحه ۹۰)

باز کردن قفل

اهرم ترمز عقب را فشار دهید.

قبل از راندن، از آزاد بودن قفل ترمز عقب اطمینان حاصل نمایید تا چرخ عقب کشیده نشود.

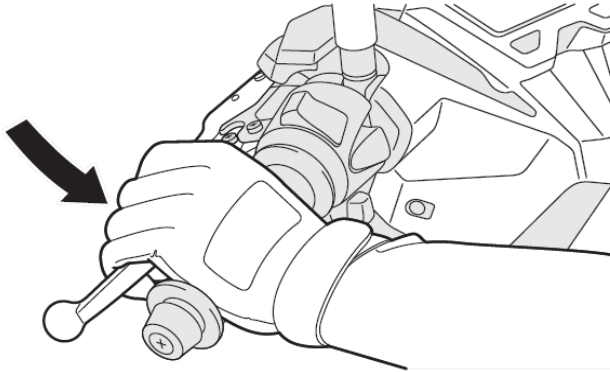

اهرم ترمز عقب

فعال کردن سیستم قطع کن خودکار

این سیستم وقتی آماده خاموش کردن موتور می شود که ابتدا کلید قطع کن روی حالت IDLING STOP باشد و سپس شرایط زیر به وجود بیاید.

- انجین با دکمه استارت روشن شده باشد.
- انجین به اندازه کافی گرم شده باشد.
- موتورسیکلت با سرعت 10km/h رانده شده باشد.

سیستم قطع کن خودکار روشن نشود: (ص ۱۰۶)

کلید قطع کن خودکار/
اتوماتیک استارت

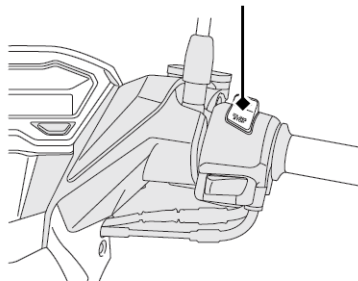

نشانگر قطع کن خودکار/
اتوماتیک استارت

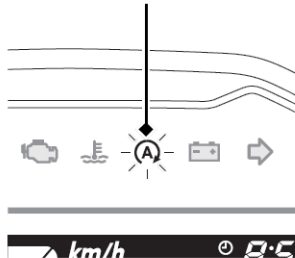

این سیستم برای کمک به کاهش مصرف سوخت و صدا طراحی شده است، به عنوان مثال سر چهار راه ها یا پشت چراق قرمزها از این سیستم استفاده می شود.

نحوه روشن یا خاموش کردن سیستم قطع کن خودکار

برای روشن یا خاموش کردن این سیستم از کلید قطع کن خودکار استفاده می شود.

روشن: حالت IDLING STOP

◀ نشانگر قطع کن خودکار وقتی که سیستم قطع کن آماده خاموش کردن موتور می باشد، روشن می شود. این نشانگر وقتی که موتور خاموش شود توسط این سیستم شروع به چشمک زدن می کند.

خاموش: حالت IDLING

◀ نشانگر قطع کن روشن نمی شود اگر این سیستم غیر فعال باشد.

خاموش کردن انجین با سیستم قطع کن خودکار

هنگامی که دسته گاز را کامل بسته و موتور کاملاً متوقف می‌شود، انجین خاموش شده و نشانگر قطع کن روشن می‌شود.

وقتی انجین توسط سیستم قطع کن خاموش شده باشد، و شما کلید را در حالت IDLING قرار دهید، سیستم قطع کن غیر فعال می‌شود. انجین خاموش شده با باز کردن دسته گاز نیز روشن نمی‌شود.

نشانگر قطع کن خودکار /

اتوماتیک استارت

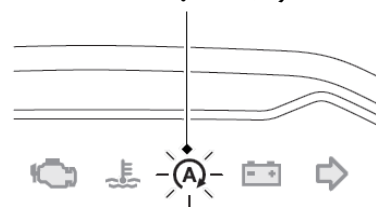

نکات ایمنی برای سیستم قطع کن خودکار

از موتور سیکلت خود هرگز دور نشوید وقتی که نشانگر قطع کن در حال چشمک زدن می‌باشد. وقتی که تصمیم به دور شدن از وسیله نقلیه خود دارید، همیشه سوئیچ را به حالت خاموش (O) قرار دهید.
 ◀ اگر دسته گاز باز بماند انجین ممکن است غیر منتظره روشن شود.

انجین با سیستم قطع کن خودکار خاموش نمی‌شود در صورتی که نشانگر روشن است. (ص ۱۰۷)

NOTICE

استفاده طولانی مدت از سیستم قطع کن باعث تخلیه شدن شارژ باتری می‌شود.

ادامه دارد

راه اندازی مجدد انجین

نشانگر قطع کن را بررسی کرده چنانچه در حالت چشمک زن بود، دسته گاز را باز کنید:

◀ اگر نشانگر در حالت چشمک زن نبود، شما با سیستم قطع کن نمی توانید انجین را مجدد راه اندازی کنید، حتی اگر دسته گاز باز باشد.

◀ وقتی که انجین با سیستم قطع کن خاموش شده باشد، با باز کردن جک بغل چشمک زن نشانگر قطع کن خاموش می شود، و حتی با باز کردن دسته گاز نیز انجین مجددا روشن نمی شود.

انجین روشن نشود حتی با باز کردن دسته گاز: (صفحه ۱۰۷)

NOTICE

چراغ‌های جلو وقتی که انجین با سیستم قطع کن خاموش شود، روشن می‌ماند. باتری ممکن است تخلیه شده و دیگر قادر به راه اندازی مجدد انجین نباشید.

وقتی باتری ضعیف شده باشد، کلید قطع کن اتوماتیک را به حالت IDLING قرار داده و از آن استفاده نکنید. برای بررسی و چک باتری به خدمات پس از فروش شرکت سازنده مراجعه نمایید.

برای برنامه تعمیر و نگهداری باتری خود با شرکت سازنده هماهنگ شوید.
برنامه تعمیر و نگهداری: (صفحه ۶۵)

برای روشن کردن انجین، بدون در نظر گرفتن سرد یا گرم بودن آن، مراحل زیر را دنبال کنید.

وسيله نقلیه شما مجهز به قطع کن با سنسور جک بغل است.

◀ اگر جک بغل پایین باشد، انجین نمی تواند روشن شود.

◀ اگر هنگامیکه انجین روشن است جک بغل را پایین آورید، انجین به طور خودکار خاموش می شود.

موتورسیکلت شما به سیستم کلید هوشمند مجهز است. کلید هوشمند را همیشه به هنگام راندن موتورسیکلت به همراه داشته باشید (صفحه ۲۹)

NOTICE

- در صورت روشن نشدن انجین پس از ۵ ثانیه، سویچ را در حالت (Off) قرار داده و قبل از تلاش دوباره برای روشن کردن انجین به منظور باز یابی ولتاژ باتری، ۱۰ ثانیه صبر کنید.

- خلاص کردن یا دور برداشتن سریع، موجب آسیب جدی انجین و سیستم اگزوز می شود.

- اگر موتورسیکلت به طرفین افتاده باشد، ابتدا باید سویچ را در حالت (Off) قرار داده و سپس موتورسیکلت را به دقت ارزیابی کنید.

اگر قصد راندن در ارتفاع بالاتر از ۲۵۰۰ متر را دارید، با فروشنده موتورسیکلت خود مشورت کنید.

NOTICE

اگر موتور سیکلت به مکانی با ارتفاع ۲۰۰۰ متر، بالاتر و یا پایین تر از نقطه استارت اولیه انتقال یابد، ممکن است انجین در شرایط جدید به درستی عمل نکند. قبل از انتقال وسیله نقلیه خود با خدمات پس از فروش مشورت کنید.

روشن کردن انجین

1 موتورسیکلت را روی جک وسط قرار دهید.

2 سویچ را در وضعیت **(On)** قرار دهید.

مراحل زیر را دنبال کنید:

- چراغ نمایشگر عملکرد نادرست پاشش سوخت انژکتور (PGM-FI) باید خاموش باشد.

- نمایشگر دمای موتور باید خاموش باشد.

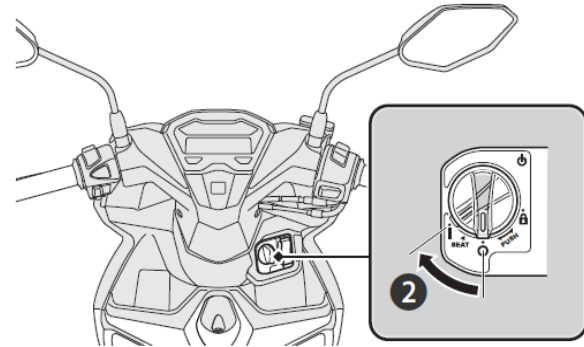

3 چرخ عقب را با فشار دادن اهرم ترمز عقب قفل کرده و اهرم قفل ترمز را تنظیم نمایید.

روشن شدن موتورسیکلت تنها با فشار دادن اهرم ترمز و بالا بودن جک بغل امکان پذیر است.

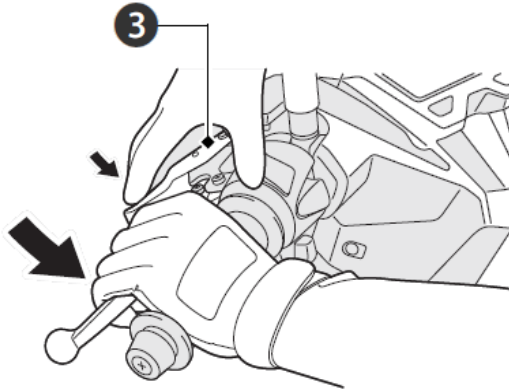

روشن کردن انجین

4 با بسته بودن دسته گاز، دکمه Start را فشار دهید. با روشن شدن انجین، دکمه Start را رها کنید.

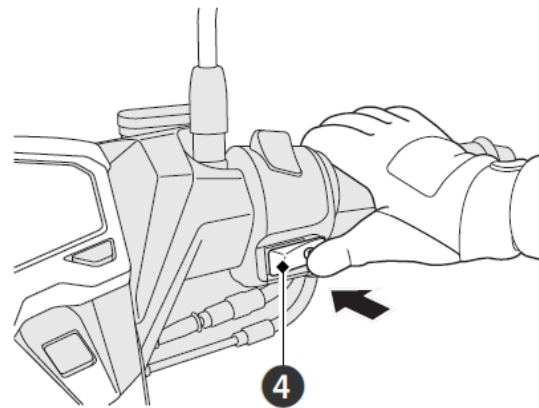

روشن کردن انجین

در صورتیکه نتوانستید انجین را روشن کنید:
دسته گاز را به آرامی باز کنید.

حدود ۳ میلیمتر، بدون اینکه آزادانه بچرخد

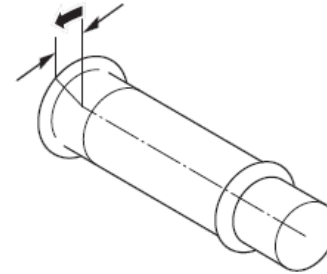

در صورتیکه انجین روشن نشود:

- 1 دسته گاز را به طور کامل باز کنید و کلید Start را به مدت ۵ ثانیه فشار دهید.
- 2 مراحل روشن کردن انجین را اجرا کنید.
- 3 اگر انجین در حالت خلاص ثابت نباشد، دسته گاز را به آرامی باز کنید.
- 4 در صورت روشن نشدن انجین، ۱۰ ثانیه صبر کرده و مراحل 1 تا 3 را بار دیگر انجام دهید.

در صورت روشن نشدن انجین به ص ۱۰۱ مراجعه کنید.

روشن کردن موتورسیکلت

- ۱- موتورسیکلت را به سمت جلو برای آزاد کردن از روی جک وسط حرکت دهید.
 - ◀ ترمز عقب را قفل کرده.
 - ◀ دسته گاز را بسته نگه دارید.از بالا بودن جک وسط و بغل اطمینان حاصل نمائید.
- ۲- سوار موتور شوید.
 - ◀ از سمت چپ موتور سوار شده و حداقل یک پای خود را روی زمین نگه دارید.
- ۳- قفل ترمز عقب را آزاد کرده.
 - ◀ برای جلوگیری از هرگونه حرکت غیرمنتظره هر دو دستگیره ترمز را محکم بگیرید.

۴- افزایش و کاهش سرعت

- برای افزایش سرعت:** دسته گاز را به آرامی به سمت جلو بچرخانید. (باز کردن)
- برای کاهش سرعت:** دسته گاز را به سمت عقب بچرخانید. (بستن)

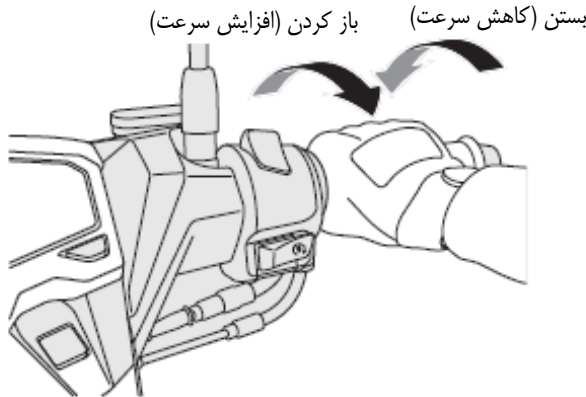

ترمز گیری

دسته گاز را ببندید و دستگیره های ترمز جلو و عقب را محکم بگیرید. تحت هیچ عنوان قفل ترمز را فشار ندهید. این کار باعث میشود چرخ قفل کرده و ممکن است کنترل موتورسیکلت را از دست بدهید.

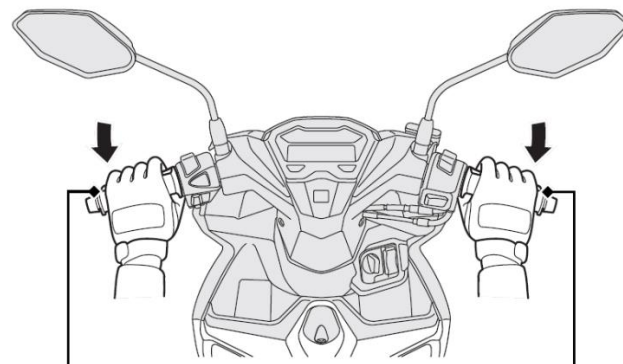

دستگیره ترمز عقب

دستگیره ترمز جلو

NOTICE

برای کاهش صدمه به کلاچ، در سر بالایی ها برای توقف وسیله نقلیه خود از گاز دادن بپرهیزید.

محفظه زیر زین

نوع سوخت: بنزین بدون سرب
عدد اکتان سوخت: موتورسیکلت شما برای استفاده از بنزین با عدد اکتان ۸۸ یا بالاتر طراحی شده است.
ظرفیت مخزن: ۵/۵ لیتر

سوخت گیری و دستورالعمل سوخت: (صفحه ۱۲)

باز کردن درب مخزن سوخت (باک):

۱. زین را باز کرده (صفحه ۵۹)
۲. درب باک را به جهت خلاف عقربه های ساعت بچرخانید تا وقتی که متوقف شود، سپس آن را از روی مخزن بردارید.

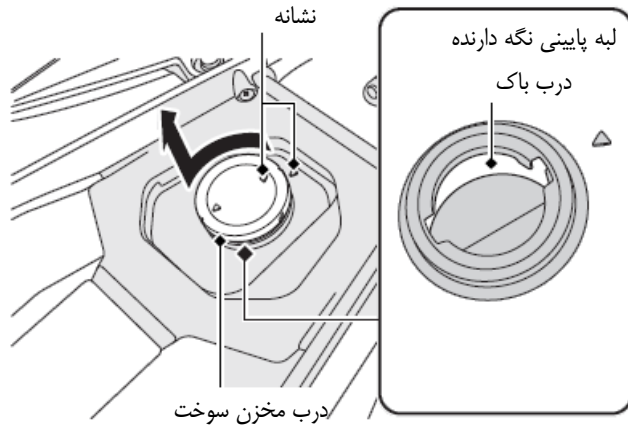

- بنزین را بیشتر از لبه نشان داده شده پر نکنید.

بستن درب مخزن سوخت (باک)

۱. درب را روی مخزن گذاشته و به جهت عقربه های ساعت بچرخانید.
مطمئن باشید نشانه روی درب باک و نشانه روی باک در یک خط قرار بگیرند.
۲. زین را ببندید.

WARNING

- بنزین شدیداً قابل اشتعال و انفجار است. امکان سوختن و وارد شدن آسیب جدی در زمان سوخت گیری وجود دارد.
- انجین را خاموش کرده، و از هرگونه حرارت، جرقه، و شعله دوری کنید.
 - از بنزین فقط در محیط های بیرون استفاده کنید.
 - بنزین سرریز شده را فوراً پاک کنید.

برای باز کردن زین

- 1 میله فرمان را به سمت جلو بچرخانید.
 - 2 سویچ را در حالت SEAT قرار دهید.
- ← برای باز کردن قفل سویچ به (صفحه ۳۴) مراجعه کنید.
- 3 قسمت SEAT کلید باز کننده زین را فشار دهید.
 - 4 زین را باز کنید.

برای بستن زین

قسمت پشتی زین را بسته و به سمت پایین فشار دهید تا قفل شود. زین را به آرامی به سمت بالا کشیده تا از قفل شدن کامل آن مطمئن شوید. مراقب باشید تا کلید را در زیر محفظه پیش از قفل شدن جا نگذارید.

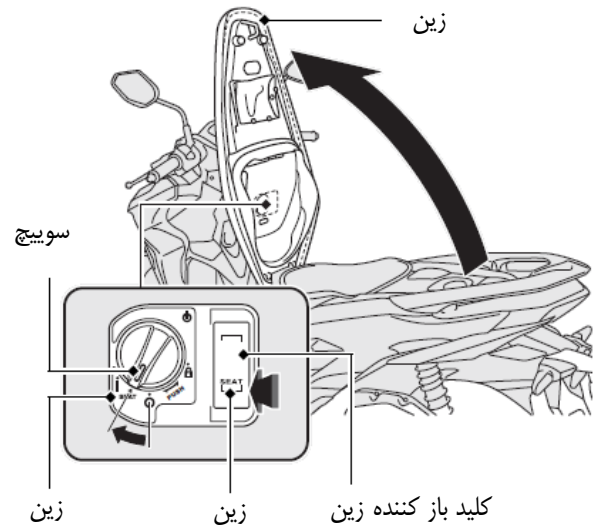

نگه دارنده کلاه ایمنی

نگه دارنده‌های کلاه ایمنی زیر زین قرار گرفته‌اند.

تنها زمانی که موتورسیکلت پارک شده است از نگه دارنده استفاده کنید.

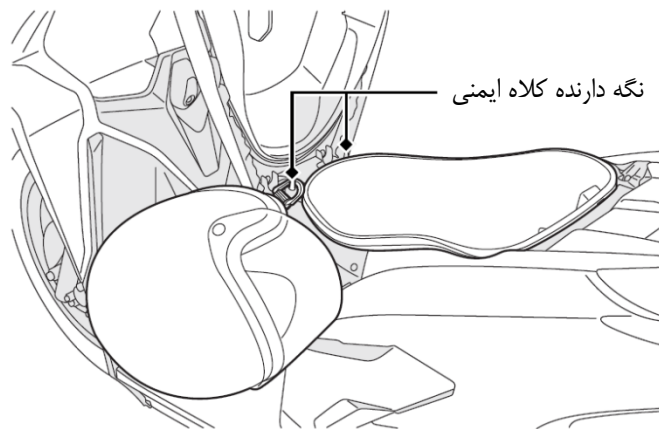

نگه دارنده کلاه ایمنی

⚠ WARNING

قرار گرفتن کلاه ایمنی روی نگه دارنده به هنگام راندن موجب اختلال در رانندگی ایمن و ایجاد تصادف به همراه آسیب جدی و یا مرگ می‌شود.

تنها زمانی که موتورسیکلت پارک شده است از نگه دارنده استفاده کنید و در هنگام راندن کلاه ایمنی را روی نگه دارنده قرار ندهید.

قسمت مرکزی

هیچگاه بیش از حد ظرفیت چیزی را داخل محفظه بار قرار ندهید.

حداکثر بار: ۱۰ کیلوگرم

◀ از قرار دادن مواد اشتعال پذیر و یا حساس به گرما در داخل محفظه بپرهیزید.

◀ از قرار دادن اشیاء قیمتی و یا آسیب پذیر در داخل محفظه بپرهیزید.



ابزار

ابزار در قسمت در قسمت پشتی زین قرار می گیرند.

کیف مدارک

جایگاه مدارک در قسمت نگه دارنده مدارک در پشت زین واقع شده است.

قلاب

قلاب در قسمت پایین فرمان قرار گرفته است.

از آویختن بار سنگین که به هنگام راندن موجب اختلال در حرکت پاها می شود بپرهیزید.

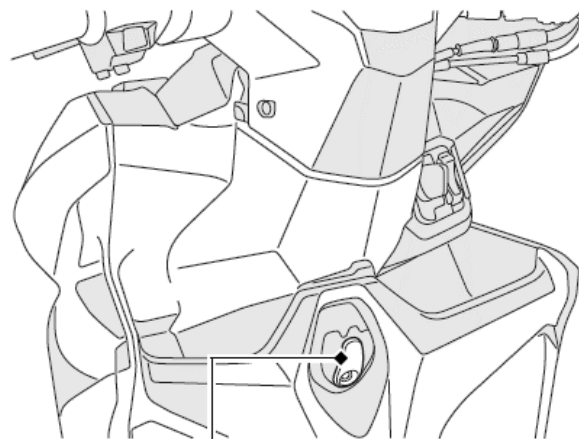

قلاب

محفظه داشبورد

محفظه داشبورد در قسمت پایین فرمان قرار دارد.

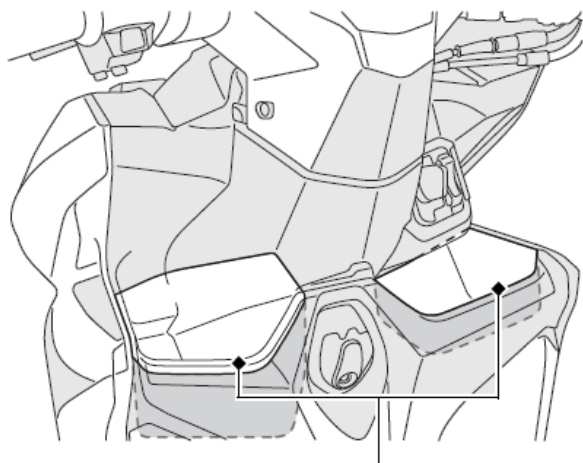

محفظه داشبورد

حداکثر بار مجاز برای قلاب و محفظه داشبورد نباید بیش از ۱/۵ کیلوگرم باشد.

تعمیر و نگهداری

لطفاً "اهمیت نگهداری" و "قوانین زیربنایی نگهداری" را با دقت قبل از انجام هر گونه تعمیرات مطالعه فرمایید. به قسمت "مشخصات" برای اطلاعات خدمات مراجعه شود.

۸۷	خنک کنندگی	۶۴	اهمیت نگهداری
۹۳	ترمزها	۶۵	زمان بندی نگهداری
۹۴	جک بغل	۶۸	قوانین بنیادی نگهداری
۹۵	دسته گاز	۷۸	ابزار
۹۶	شلنگ تخلیه هوای ورودی کارتر	۷۹	جداکردن و نصب کردن اجزاء بدنه
۹۷	تنظیمات دیگر	۷۹	باتری
۹۷	تنظیم مسیر نور چراغ جلو	۸۱	شمع
۹۸	جایگزینی های دیگر	۸۳	روغن موتور
۹۸	جایگزین کردن باتری کلید هوشمند هوندا		

اهمیت نگهداری

نگه داری مناسب موتورسیکلت یکی از واجبات مطلق برای محافظت از سرمایه های خود، داشتن حداکثر عملکرد، کاهش خرابی اجزا و آلودگی هوا می باشد. تعمیرات یکی از مسئولیت های صاحب موتورسیکلت می باشد. قبل از راندن، موتورسیکلت را بررسی نموده و از سلامت آن اطمینان حاصل نمائید و کارهای تعمیر و نگهداری را به صورت دوره ای انجام دهید. (صفحه ۶۵)

WARNING

نامناسب تعمیر کردن موتورسیکلت یا اصلاح کردن نادرست مشکلات به وجود آمده قبل از راندن، موجب رخ دادن حادثه و وارد شدن آسیب های جدی و یا حتی منجر به مرگ می شود.

همیشه پیرو قوانین و دستورالعمل ها، پیشنهادات در خصوص تعمیر و نگه داری و برنامه های زمان بندی شده باشید.

ایمنی نگهداری

همیشه دستورالعمل های تعمیر و نگهداری را قبل از انجام هر گونه اقدامی مطالعه کرده، و از داشتن ابزار مخصوص، قطعات و مهارت های لازم اطمینان حاصل نمائید. ما نمی توانیم از هر گونه خطرات احتمالی و غیر منتظره ای که برای شما رخ خواهد داد، هشدار دهیم. تنها شما می توانید تصمیم گیری متناسب با شرایط خاص کنید که آیا کاری یا اقدامی را انجام دهید یا خیر.

راهنمایی های ذیل را برای انجام تعمیرات بکار گیرید:

- انجین را خاموش کرده و سویچ را به حالت خاموش (Off) قرار دهید.
- موتورسیکلت خود را بر روی سطح صاف و تراز با استفاده از جک بغل و یا وسط، و یا جک تعمیرات برای تهیه کردن تکیه گاه لازم قرار دهید.
- قبل از انجام هرگونه اقدامی اجازه دهید انجین، اگزوز، ترمزها و بقیه اجزای موتورسیکلت که دمای بالا دارند؛ خنک شوند، در غیر این صورت باعث سوختگی شما خواهند شد.
- انجین را تنها در صورتی که آموزش های لازم را دیده اید راه اندازی کنید، و در مکانی با گردش هوای آزاد این کار را انجام دهید.

زمان بندی در واقع، ابزار نگهداری لازم برای ایمنی، راندن مطمئن و همچنین کنترل سوخت متناسب را مشخص می نماید.

اقدامات لازم تعمیر و نگهداری باید مطابق با استانداردهای شرکت و همچنین توسط متخصص آموزش دیده و مجهز انجام شود. خدمات پس از فروش شرکت تمامی این ابزار مجهز است. سوابق دقیقی از تعمیرات و بازدیدهای دوره ای را جهت کسب اطمینان از سالم بودن وضعیت وسیله خود، تکمیل کنید. همچنین از فردی که این تعمیرات را انجام داده نیز بخواهید که این سوابق را با دقت تکمیل کند.

تمامی هزینه های عملیات انجام شده به عهده مالک می باشد و توسط فروشنده از شما کسر می شود. تمامی رسیدها را نزد خود نگه دارید. اگر قصد فروش وسیله نقلیه خود را داشته باشید، تمامی رسیدها باید با موتورسیکلت به خریدار جدید برسد.

پیشنهاد شرکت این است که پس از هر بار انجام تعمیرات دوره ای، موتورسیکلت شما باید تست جاده ای شود.

زمان بندی نگهداری

مورد	چک قبل از راندن صفحه ۶۸	تکرار *1								چک سالیانه	وقت مقرر برای تعویض	مراجعه شود به صفحه
		x 1,000 km	1	6	12	18	24	30	36			
		x 1,000 mi	0.6	4	8	12	16	20	24			
مسیر سوخت رسانی				I	I	I	I	I	I	I		-
میزان سطح بنزین		I										-
عملکرد دسته گاز		I		I	I	I	I	I	I	I		93
هواکش *2						R				R		-
شلنگ هواکش *3				C	C	C	C	C	C			94
شمع کوئل				I	R	I	R	I	R			79
تمیزکاری سوپاپ				I	I	I	I	I	I			-
روغن موتور		I		R	R	R	R	R	R	R	R	81
صفحه صافی روغن موتور						C		C		C		-
سرعت درجا کار کردن انجین				I	I	I	I	I	I	I	I	-
مایع خنک کننده رادیاتور *4		I				I		I		I	I	85
سیستم خنک کاری						I		I		I	I	-
تسمه محرک						I		R		I		-



سطح تعمیرات

 **متوسط:** پیشنهاد می شود که توسط فروشنده سرویس انجام گردد، چنانچه از لوازم مخصوص و مهارت های مکانیکی لازم برای تعمیرات برخوردار هستید؛ می توانید این نوع تعمیرات را انجام دهید.

 **تخصصی:** بهتر است فروشنده سرویس های مورد نظر را با ایمنی لازم انجام دهد.

شرح تعمیرات

A: بررسی کردن (تمیزکاری، تنظیم مجدد، روغن کاری، یا تعویض کردن، در صورت لزوم)
 R: تعویض کردن
 C: تمیز کردن

مورد	چک قبل از راندن صفحه ۶۸	تکرار *1								چک سالیانه	وقت مقرر برای تعویض	مراجعه شود به صفحه
		x 1,000 km	1	6	12	18	24	30	36			
		x 1,000 mi	0.6	4	8	12	16	20	24			
روغن کاری زنجیر چرخ *4											۲ سال	-
باتری			I	I	I	I	I	I	I	I		67
روغن ترمز *4		I		I	I	I	I	I	I	I	۲ سال	87
لنت ترمز		I		I	I	I	I	I	I	I		88, 91
سیستم ترمز		I		I	I	I	I	I	I	I		87
عملکرد قفل ترمز				I	I	I	I	I	I	I		-
تنظیم مسیر نور چراغ جلو				I	I	I	I	I	I	I		95
چراغ ها/بوق		I										-
لنت کلاچ					I			I		I		-
چک بغل		I		I	I	I	I	I	I	I		92
سیستم تعلیق				I	I	I	I	I	I	I		-
پیچ ها، مهره ها، بست ها			I		I		I		I	I		-
چرخ ها، طوقه ها		I		I	I	I	I	I	I	I		72
بلبرینگ های میله فرمان					I		I		I	I		-

نکات:

- *1 : در سرعت های بالا، با فاصله های ثابت زیر تکرار شود.
- *2 : در صورت رانندگی در مناطق با شرایط گرد و خاک و یا شرایط نامساعد جوی به تعداد دفعات بیشتر تعمیرات نیاز است.
- *3 : در صورت رانندگی در شرایط بارانی و یا یا شتاب زیاد به صورت ممتد به تعداد دفعات بیشتر تعمیرات نیاز است.
- *4 : به مهارت های تخصصی مکانیکی جهت تعویض و جایگزین کردن نیاز می باشد.

بررسی کلی موتورسیکلت قبل از راندن

جهت حصول اطمینان از امنیت وسیله نقلیه، وظیفه شماست که موتور را چک کرده و مطمئن شوید که مشکلی وجود ندارد. بررسی قبل از راندن، امری ضروری است چرا که باعث راندندگی ایمن می‌شود و احتمال بروز تصادف و خطرات آتی را کاهش می‌دهد.

پیش از سوار شدن، از دستورالعمل‌های زیر پیروی کنید:

- بنزین - در صورت لزوم باک بنزین را پر کنید. (صفحه ۵۷)
- دسته گاز - به آسانی باز و بسته شدن را در تمامی حالت‌های میله فرمان بررسی کنید. (صفحه ۹۵)
- سطح روغن موتور - در صورت لزوم روغن موتور را تعویض نمایید. نشستی‌های روغن را بررسی کنید. (صفحه ۸۳)
- سطح مایع خنک کننده - در صورت لزوم مایع خنک کننده را تعویض نمایید. نشستی‌ها را بررسی کنید. (صفحه ۸۷)
- ترمزها- وضعیت ترمزها را چک کنید.

ترمز جلو: سطح مایع ترمز را بررسی کنید. (صفحه ۸۹، ۹۰)

ترمز عقب: کفشک‌ها و آزادانه چرخیدن را بررسی کنید و تغییرات لازم را ایجاد نمایید. (صفحه ۹۲، ۹۳)

- چراغ‌ها و بوق: کارکرد صحیح چراغ‌ها، نمایشگرها و بوق را بررسی نمایید.
- سنسور جک بغل: کارکرد صحیح جک را بررسی نمایید. (صفحه ۵۱، ۹۴)
- چرخ‌ها و لاستیک‌ها: موقعیت چرخ‌ها و فشار هوا را چک کنید و در صورت لزوم تغییرات لازم را ایجاد نمایید. (صفحه ۷۴)

قطعات قابل تعویض

همواره از قطعات اصلی Honda جهت اطمینان از امنیت راندن خود استفاده کنید.

WARNING

استفاده از قطعاتی غیر از Honda ممکن است امنیت موتورسیکلت را کاهش داده و موجب بروز تصادف، آسیب جدی و یا مرگ شود.
همواره از قطعات اصلی Honda که متناسب با موتور سیکلت شما طراحی شده است استفاده کنید.

باتری

باتری ها نیازی به تعمیر و نگهداری ندارند، بنابراین به چک کردن سطح الکترولیت آن و یا اضافه کردن آب مقطر نیازی نمی باشد.
قطب های باتری را در صورتی که کثیف و یا سولفاته شده اند، تمیز کنید.
در پوش آب بندی شده را به هیچ عنوان باز نکنید. زمانی که باتری در حال شارژ شدن می باشد درپوش را باز نکنید.

NOTICE

باتری ها بدون نیاز به تعمیرات می باشند و باز کردن سیم های باتری ممکن است برای همیشه آنها را خراب کنند.

این علامت روی باتری به این معنی است که این محصول نباید مثل یک زباله خانگی دور ریخته شود.



NOTICE

باتری هایی که به صورت نامناسب دور انداخته شوند، برای محیط زیست و جان انسان ها خطرناک می باشند.
همیشه برای دور انداختن باتری قوانین صحیح بازیافتی را رعایت کنید.

⚠ WARNING

باتری در هنگام کار کردن گازهای سمی هیدروژن قابل انفجار آزاد می‌کند.

کوچک‌ترین جرقه یا شعله باعث منفجر شدن باتری و آسیب رساندن به شما خواهد شد.

از لباس‌های ایمن و محافظ صورت استفاده کنید، و یا از یک مکانیک ماهر برای سرویس کردن باتری خود کمک بگیرید.

تمیز کردن قطب‌های باتری

۱- باتری را خارج کرده. (صفحه ۷۹)

۲- اگر قطب‌های باتری در حال سولفاته شدن باشند و با مواد سفید

رنگ آغشته شده باشند، با آب گرم شسته و تمیز کنید.

چه اقداماتی در شرایط اضطراری باید انجام داد؟

در صورت بروز اتفاقات ذیل، فوراً به دکتر مراجعه نمایید:

- مایع الکترولیت به درون چشم‌هایتان ریخته شود.
◀ چشم‌هایتان با آب خنک به مدت ۱۵ دقیقه مکرر شست و شو دهید.
استفاده از آب پر فشار به چشم‌هایتان آسیب خواهد زد.
- مایع الکترولیت روی پوستتان ریخته شود.
◀ محل آغشته شده به مایع را با آب شست و شو دهید.
- مایع الکترولیت به درون دهانتان ریخته شود.
◀ دهانتان را با آب شست و شو دهید و به هیچ عنوان مایع را نبلعید.

فیوزها:

فیوزها از قطعات برقی موتور سیکلت شما در مقابل سوختن محافظت می‌کنند. اگر قطعه برقی از کار بیفتد، فیوز سوخته را پیدا و آن را تعویض کنید. (صفحه ۱۱۹)

بررسی فیوزهای سوخته و تعویض آنها:

سوییچ را به حالت خاموش چرخانده تا فیوز را بتوانید خارج کرده و آن را بررسی کنید. اگر فیوزی سوخته باشد آن را با یک فیوز با همان رتبه‌بندی تعویض کنید. برای رتبه‌بندی فیوزها به "مشخصات" (صفحه ۱۳۶) مراجعه شود.

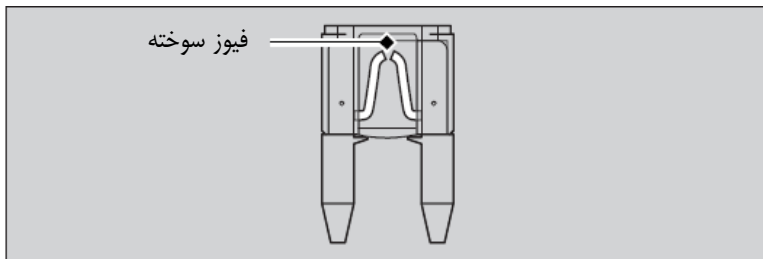

NOTICE

اگر فیوزی با رتبه‌بندی بالاتر از فیوز قبلی تعویض شود احتمال آسیب به قطعات برقی را افزایش می‌دهد.

۳- اگر قطب‌ها شدیداً زنگ زده باشند با یک برس سیمی یا سمباده آنها را تمیز کرده و پولیش بزنید. از عینک ایمنی استفاده کنید.

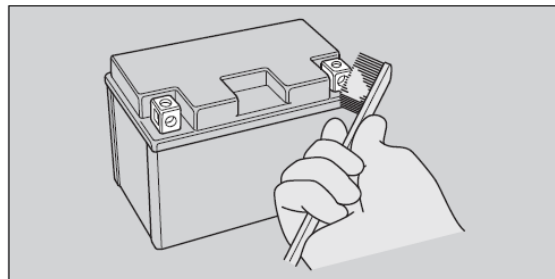

۴- بعد از تمیز کاری باتری را در جای خودش نصب کنید.

باتری طول عمر محدودی دارد. با فروشنده خود در خصوص زمان تعویض باتری مشورت کنید. همیشه باتری خود را با یک باتری شبیه جایگزین کنید.

NOTICE

اگر وسایل جانبی و یا قطعات الکتریکی غیر هوندا نصب کنید؛ به سیستم موتورسیکلت آسیب وارد کرده و اغلب باعث تخلیه شدن سریعتر باتری می‌شوید.

۱- استاندارد **JASO T 903**؛ یک پیوست برای موتورهای چهار-زمانه می‌باشد که دارای دو کلاس: **MA** و **MB** می‌باشد. برای مثال برچسب ذیل کلاس **MB** را نشان می‌دهد.

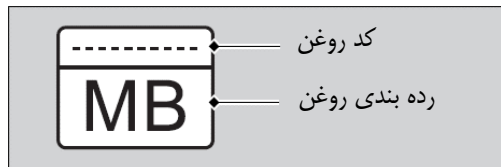

۲- استاندارد **SAE**؛ روغن‌ها را با ویسکوزیته یا چسبندگی آنها می‌سنجد.
 ۳- رده‌بندی **API**؛ کیفیت و رتبه عملکرد روغن را مشخص می‌کند.
 از روغن **SG** و یا بالاتر، به غیر از روغن‌هایی که نشانه "صرفه‌جویی انرژی" (**Energy Conserving**) و یا "صرفه‌جویی منابع" (**Resource Conserving**) روی برچسب دایره‌ای **API** دارند، استفاده کنید.

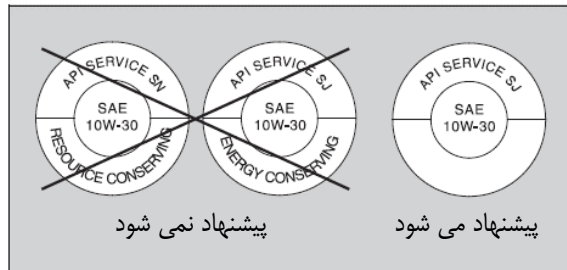

اگر فیوزی به دفعات دچار سوختن شود، احتمالاً نقص برقی دارید. به فروشنده خود مراجعه کرده تا مشکل را برطرف کند.

روغن موتور

مصرف روغن موتورسیکلت همیشه متفاوت می‌باشد و روغن بنا به شرایط راندن و زمان سپری‌شده کیفیت خود را از دست می‌دهد. سطح روغن موتور را به صورت منظم چک کرده، و روغن موتور پیشنهادی را در صورت نیاز اضافه کنید. روغن کثیف و یا قدیمی را باید هرچه سریعتر تعویض کنید.

انتخاب روغن موتور

برای روغن موتور مناسب پیشنهاد شده به قسمت "مشخصات" مراجعه شود. (صفحه ۱۳۵)

اگر از روغن موتور غیر از برند هوندا استفاده می‌کنید، برچسب روغن را بررسی کرده و از داشتن تمامی استانداردهای زیر مطمئن شوید:

- استاندارد^۱ JASO T 903: MB
- استاندارد^۲ SAE: 10W-30
- رده‌بندی^۳ API: SG یا بیشتر

روغن ترمز

روغن ترمز را فقط در زمان اضطراری اضافه یا تعویض کنید. از روغن ترمز تازه باز شده از ظرف بسته روغن استفاده کنید. اگر شما روغن اضافه کردید هر چه سریعتر به فروشنده خود مراجعه کرده تا سرویس‌های لازم را برایتان انجام دهند.

NOTICE

روغن ترمز موجب آسیب به پلاستیک و رنگ بدنه می شود. قطره های چکیده شده را هر چه سریعتر پاک کنید.

روغن ترمز پیشنهادی:

روغن ترمز هوندا نوع DOT 3 یا DOT 4 یا مشابه آنها

مایع خنک کن پیشنهادی:

از مایع خنک کننده اصل هوندا از قبل تهیه شده بدون رقیق کردن با آب استفاده کنید. این مایع در برابر زنگ‌زدگی، پوسیدگی و گرم شدن بیش از حد مقاومت بسیار خوبی دارد.

مایع خنک کننده باید به صورت مرتب با پیروی از زمان بندی نگه داری بررسی و تعویض گردد. (صفحه ۶۵)

NOTICE

استفاده از مایع خنک کنی که برای آلومینیوم موتور مشخص نشده باشد؛ و یا از آب لوله کشی یا آب معدنی، باعث ایجاد خوردگی و پوسیدگی می - شود.

شلنگ تخلیه هوای ورودی کارتر:

بعد از راندن در شرایط بارانی، پر شتاب صورت پر شدن این شلنگ، فیلتر هواکش، بعد از شستن و یا افتادن موتورسیکلت به طرفین هر چه سریعتر رسیدگی کرده و سرویس‌های لازم را وقتی که ته نشین از سطح شفاف شلنگ دیده شود انجام دهید. در ه روغن موتور آلوده شده و موجب ضعیف کارکردن موتور می‌شود. (صفحه ۹۶)

بررسی خوردگی / سایش غیر عادی:

به خوردگی و سایش غیر طبیعی در سطح جلویی تایر (آج تایر) توجه لازم نمایید.

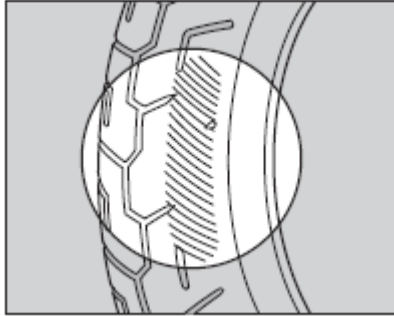

تایرها (بررسی وضعیت / تعویض)

بررسی وضعیت فشار هوا

وضعیت ظاهری تایرها را بررسی کرده و حداقل ماهیانه یک بار با فشارسنج سطح فشار هوا را چک کنید. همواره در صورت سرد بودن تایرها فشار هوا مورد بازبینی قرار گیرد.

بررسی آسیب ها

تایرها را از نظر بریدگی و یا ساییدگی که بافت تایر را نشان می‌دهد و یا میخ یا سایر قطعاتی که موجب آسیب رسیدن به تایر می‌شود، مورد بررسی قرار دهید. همچنین به تمامی برجستگی‌های غیر عادی در لبه‌های کناری تایرها توجه کنید.

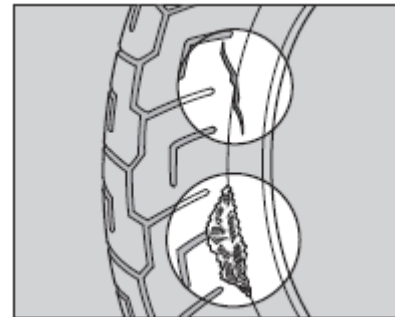

بررسی عمق آج تایر:

علائم فرسایش و خوردگی آج تایر را بررسی کنید. اگر فرسودگی‌ها آشکار باشند، تایرها باید فوراً تعویض شوند. برای رانندگی ایمن، پس از مشاهده کوچکترین فرسایش و ساییدگی، تایرها را تعویض کنید.

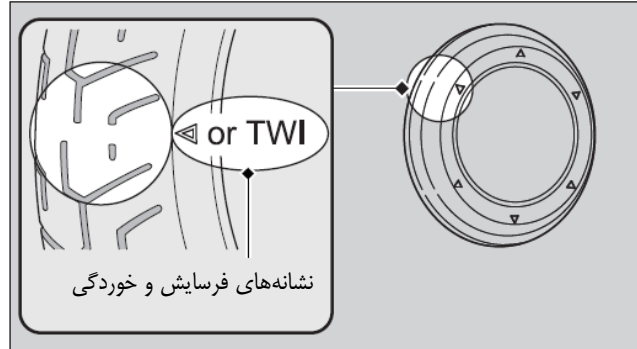

⚠ WARNING

رانندگی با تایرهای فرسوده و یا ساییده شده می‌تواند موجب تصادف و آسیب جدی و حتی در مواردی منجر به مرگ شود. دستورالعمل‌های موجود در دفترچه راهنما را در ارتباط با برجستگی تایرها دنبال کنید.

WARNING

نصب تایرهای نامناسب روی موتورسیکلت، بر سیستم فرمان و تعادل تاثیر مخرب گذاشته و می تواند موجب تصادف سنگین و حتی در مواردی منجر به مرگ گردد.
همواره از تایرها با مدل و اندازه پیشنهادی در این دفترچه راهنما استفاده کنید.

تایرها را مرکز خدمات پس از فروش تعویض نمایید. برای تایرها، سطح فشار هوا و کمترین عمق آج پیشنهادی، به قسمت "مشخصات" مراجعه نمایید.
(صفحه ۱۳۵)

- در صورت تعویض تایرها، از دستورالعمل‌های زیر پیروی کنید:
- از تایرهای پیشنهادی و یا معادل آنها با سایز، ساختار، محدوده سرعت و تحمل بار مشابه استفاده کنید.
 - درون تایرهای بدون تیوب، تیوب قرار ندهید. افزایش دمای اضافی باعث ترکیدن تایر می شود.
 - برای این موتورسیکلت، تنها از تایرهای بدون تیوب استفاده کنید. طوقه‌ها برای تایرهای بدون تیوب طراحی شده‌اند و در سرعت بالا و یا ترمزگیری شدید، تایرهای تیوب دار روی طوقه‌ها سر خورده و باعث خالی شدن باد لاستیک‌ها می‌شود.

هواکش

موتورسیکلت شما مجهز به سیستم هواکش با قدرت چسبندگی یا مکندگی است.

سیستم تصفیه مکش هوا و یا هر سیستم هواکش دیگری می تواند قدرت هواکش را کاهش داده و باعث جذب گرد و خاک شود. برای دسترسی به ابزار نگهداری آن به خدمات پس از فروش مراجعه کنید.

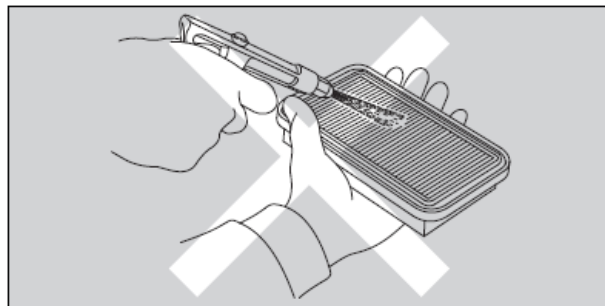

ابزار

جعبه ابزار در قسمت پشتی زین واقع شده است. (صفحه ۶۱)

با استفاده از ابزار شما می توانید تعمیرات ساده، تغییرات کوچک و تعویض قطعات کنار جاده‌ای انجام دهید.

- آچار شمع
- پیچ گوشتی چهار سو/استاندارد
- دستگیره پیچ گوشتی

جدا کردن و نصب کردن اجزاء بدنه

باتری

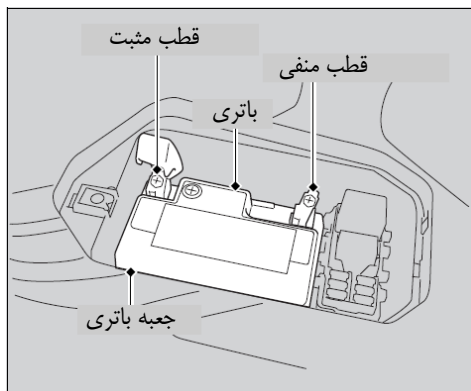
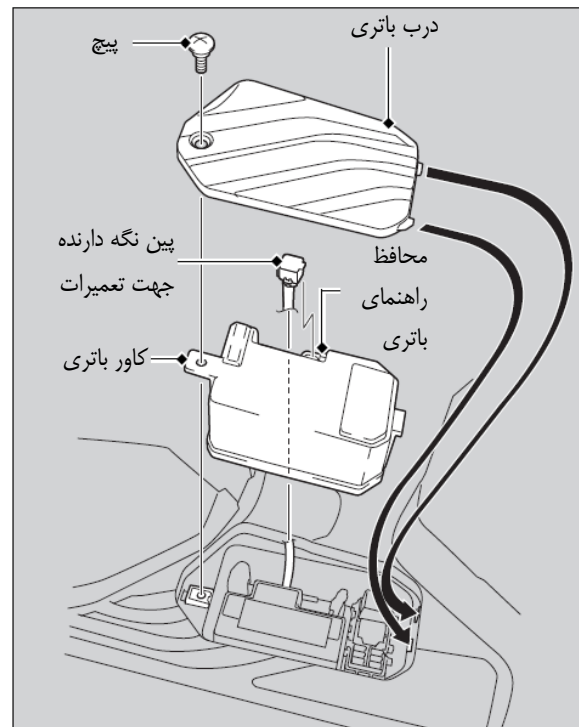

تعویض کردن

اطمینان حاصل نمائید کلید سویچ در حالت خاموش O (Off) قرار دارد.

- ۱- درب کاور را از روی کفی جاپایی باز کنید.
- ۲- پین نگه دارنده را از روز کاور راهنما باتری خارج کنید.

نصب کردن

قطعات را بر عکس حالتی که آنها را باز کرده‌اید، ببندید. همیشه قطب مثبت را در ابتدا وصل کرده، مطمئن شوید مهره و پیچ‌ها به اندازه کافی محکم بسته شده‌اند. از درست بودن تنظیمات ساعت بعد از نصب باتری اطمینان حاصل نمایید. (صفحه ۲۱)

سیستم ضد سرقت در صورتی که باتری متصل نباشد، قطع می‌شود. زمانی که باتری متصل شود، سیستم همچنان خاموش می‌ماند. جهت رسیدگی مناسب تر باتری مراجعه شود به قسمت "قوانین بنیادی نگهداری" (صفحه ۶۸) "باتری تخلیه شده" (صفحه ۱۱۷)

- ۳- کاور باتری را از داخل کفی چاپایی خارج کنید.
- ۴- قطب منفی را از باتری قطع کنید.
- ۵- قطب مثبت را از باتری قطع کنید.
- ۶- باتری را خارج کنید مراقب باشید مهره های قطب ها نیفتند.

چک کردن شمع

جهت دیدن شمع پیشنهادی به قسمت "مشخصات" مراجعه شود.
(صفحه ۱۳۵)

از شمع پیشنهادی فقط در محدوده دمای پیشنهاد شده استفاده کنید.

NOTICE

استفاده از شمعی که در محدوده دمای غیر مناسب باشد، به موتور آسیب جدی وارد خواهد کرد.

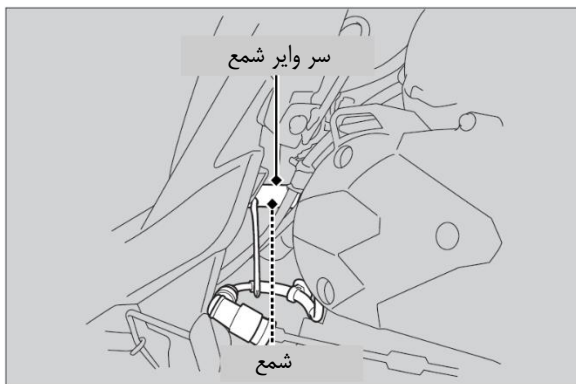

- ۵- الکترودها و مرکز چینی شمع را جهت وجود هرگونه شکستگی، رسوب و ته‌نشین کربن بررسی کنید.
- ◀ اگر ته‌نشین و رسوبات زیادی مشاهده شود، شمع را باید تعویض کنید.
- ◀ رسوبات چرب و کربن را با یک تمیزکننده شمع تمیز کنید، در غیر این صورت از برس سیمی استفاده کنید.

۱- موتورسیکلت خود را روی جک وسط و سطح صاف پارک کنید.

۲- سر وایر شمع را حذف کنید.

۳- هرگونه دودزدگی و کثیفی کنار شمع را تمیز کنید.

۴- شمع را با آچار شمع مخصوص داخل ابزار باز کنید. (صفحه ۷۸)

۶- فاصله شمع را با یک سیم اندازه‌گیری بررسی کنید.
 ◀ اگر نیاز باشد که تغییرات صورت گیرد، الکتروود کناری را به آرامی کمی خم کنید.

فاصله باید ۰/۸ تا ۰/۹ میلیمتر باشد. (۰/۰۳ تا ۰/۰۴ اینچ)

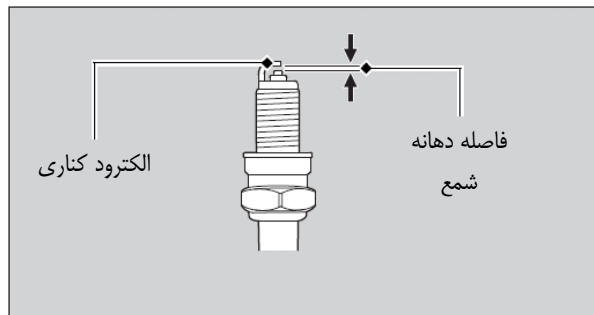

۷- مطمئن باشید واشر شمع در وضعیت مناسبی باشد.
 ۸- شمع را در جای خود نصب کنید. با متصل بودن واشر شمع، با دست شمع را بچرخانید تا به رزوه‌های آسیب وارد نشود.

۹- شمع را محکم ببندید:

- اگر شمع کارکرده و قدیمی است: به اندازه ۱/۸ دور بچرخانید.
 - اگر شمع جدید باشد، دو مرتبه آن را محکم ببندید تا از شل شدن شمع جلوگیری شود.
- الف) ابتدا شمع را محکم ببندید:
 NGK: ۱/۲ دور بعد از جایگیری شمع.
 DENSO: ۳/۴ دور بعد از جایگیری شمع.
 ب) بعد آن را کمی شل کنید.
 ج) دوباره آن را محکم ببندید:
 ۱/۸ دور بعد از جایگیری شمع.

NOTICE

شمعی که به خوبی بسته نشده باشد به انجین آسیب می‌رساند. اگر شمع بیش از حد شل باشد، پیستون آسیب می‌بیند. اگر شمع بیش از حد محکم بسته شود رزوه‌ها آسیب می‌بینند.

۱۰- برای نصب کردن تمامی مراحل باز کردن را بر عکس انجام دهید
 ◀ برای نصب مجدد سر وایر شمع، مراقب باشید به کابل‌ها یا وایرها صدمه نزنید.

بررسی روغن موتور

روغن موتور را وقتی که کلید سیستم قطع کن خودکار در حالت IDLING است، بررسی کنید.

۱. اگر انجین سرد است، اجازه دهید موتور به مدت ۳ تا ۵ دقیقه درجا کار کند.
۲. سویچ را به حالت خاموش قرار داده و ۲ تا ۳ دقیقه صبر کنید.
۳. موتورسیکلت خود را روی جک وسط، سطح صاف و محکم قرار دهید.
۴. میله اندازه‌گیری روغن را خارج کنید و تمیز کنید.
۵. میله اندازه‌گیری روغن را دوباره داخل محفظه قرار داده تا کاملاً به جای خود بنشیند، آن را مانند پیچ نچرخانید.
۶. حالا گیج روغن را بررسی کنید و مطمئن باشید سطح روغن بین نشانه‌های بالایی و پایینی نشان داده شده روی میله اندازه‌گیری باشد.
۷. گیج را در جای خود نصب کنید.

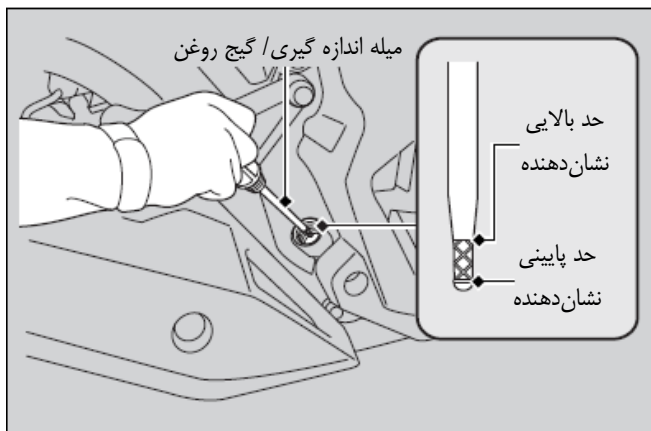

افزودن روغن موتور

اگر سطح روغن موتور نزدیک و یا پایین تر از سطح علامت گذاری شده باشد، روغن موتور را اضافه نمایید. (صفحه ۷۲، ۱۳۵)

۱) درب مخزن روغن را باز کنید. روغن متناسب را تا بالا آمدن سطح مشخص شده بیافزایید.

◀ به هنگام بررسی سطح روغن، موتور را در وضعیت ثابت و مرکزی قرار دهید.

◀ بیش از سطح علامت گذاری شده مخزن روغن را پر نکنید.

◀ از وارد کردن اجسام خارجی به مخزن روغن بپرهیزید.

◀ در صورت مشاهده‌ی روغن سرازیر شده، مخزن را تمیز نمایید.

۲) درب مخزن روغن را به دقت ببندید.

NOTICE

پر کردن مخزن روغن با روغن‌های نامرغوب می‌تواند به موتور آسیب وارد کند. روغن‌های مختلف با کیفیت‌های متفاوت را با یکدیگر مخلوط نکنید.

برای دسترسی و انتخاب روغن موتورهای متناسب، به بخش "قوانین بنیادی نگه‌داری" در (صفحه ۶۸) مراجعه نمایید.

تعویض روغن موتور / پاکسازی فیلتر روغن

برای تعویض روغن موتور و تمیز کردن فیلتر آن به ابزار مخصوص نیاز دارید. پیشنهاد ما مراجعه به خدمات پس از فروش و دسترسی به خدمات آن است. روغن موتور را وقتی که کلید سیستم قطع کن خودکار در حالت IDLING است، تعویض نمایید.

۱) در صورت سرد بودن موتور، ۳ تا ۵ دقیقه درجا کار کند.

۲) کلید استارت را در حالت O (Off) قرار داده و ۲ تا ۳ دقیقه صبر کنید.

روغن موتور

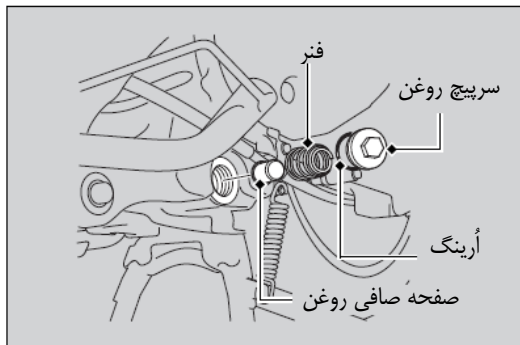
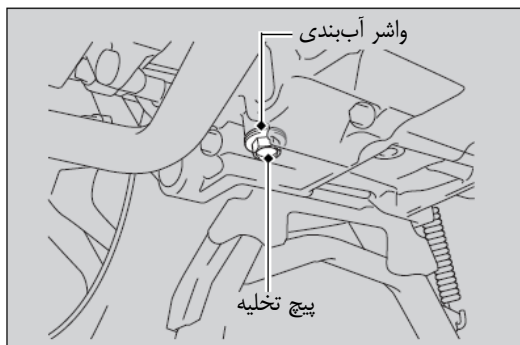

- ۳) موتورسیکلت را در وضعیت ثابت و مرکزی قرار دهید.
 - ۴) ظرف متناسبی را در زیر پیچ و درپوش تخلیه قرار دهید.
 - ۵) برای خالی کردن روغن، درب مخزن روغن، پیچ تخلیه و واشر آببندی را باز کنید.
 - ۶) درپوش روغن، اورینگ، فتر و صافی روغن را باز کرده و اجازه دهید روغن باقیمانده تخلیه شود.
 - ۷) صفحه صافی روغن را تمیز کنید.
 - ۸) از شرایط مناسب صفحه صافی روغن و لاستیک آببندی اطمینان حاصل نمایید.
 - ۹) اورینگ را خارج کرده و یک لایه نازک از روغن موتور را قبل از نصب کردن روی اورینگ جدید قرار دهید.
 - ۱۰) صفحه صافی روغن، فتر و سری روغن را بسته و محکم کنید.
- گشتاور نیاز: ۲۰ نیوتون متر**

۱۱) واشر آب بندی جدید بر روی پیچ تخلیه نصب کنید.

گشتاور: ۲۴ نیوتون متر

۱۲) محفظه میل لنگ را با روغن مناسب پر کرده (صفحه ۷۲، ۱۳۵) و درب محفظه روغن را بگذارید.

روغن مورد نیاز

**در صورت تعویض روغن و تمیز کردن فیلتر هواکش: ۰/۸ لیتر
فقط در صورت تعویض روغن: ۰/۸ لیتر**

۱۳) سطح روغن را بررسی کنید. (صفحه ۸۳)

۱۴) بررسی کنید روغن از جایی نشستی نداشته باشد.

بررسی مایع خنک کن

در زمان خنک بودن موتور، سطح مایع خنک کن موجود در مخزن ذخیره را بررسی کنید.

۱) موتور را در وضعیت ثابت و روی سطح صاف قرار دهید.

۲) موتور را در وضعیت رو به جلو قرار دهید.

۳) دقت کنید سطح مایع خنک‌کننده بین وضعیت UPPER (بالایی) و LOWER (پایینی) مشخص شده روی مخزن ذخیره باشد.

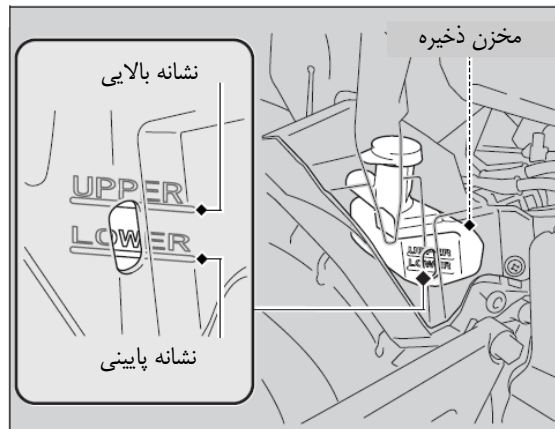

اگر سطح مایع خنک‌کننده به طور ناگهانی کاهش یافته و یا مخزن به طور کلی خالی شود، موتور شما دارای روغن ریزی است. جهت بررسی وضعیت موتورسیکلت به خدمات پس از فروش مراجعه کنید.

اضافه کردن مایع خنک‌کننده

اگر میزان مایع خنک کن پایین تر از سطح LOWER باشد، مایع خنک کن متناسب را به مخزن اضافه نمایید تا به سطح UPPER برسد. (صفحه ۷۳) مایع خنک کن را تنها از سمت درب مخزن اضافه کرده و داخل رادیاتور نریزید.

۱) با باز کردن پیچ، کاور مخزن را بردارید.

۲) درب مخزن ذخیره را باز کرده و با در نظر گرفتن سطح مناسب، مایع را اضافه کنید.

◀ از اضافه کردن مایع بالاتر از سطح UPPER بپرهیزید.

◀ دقت کنید که جسم خارجی وارد مخزن ذخیره نشود.

۳) درب مخزن ذخیره را ببندید.

۴) اجزای باز شده را سر جای خود قرار دهید.

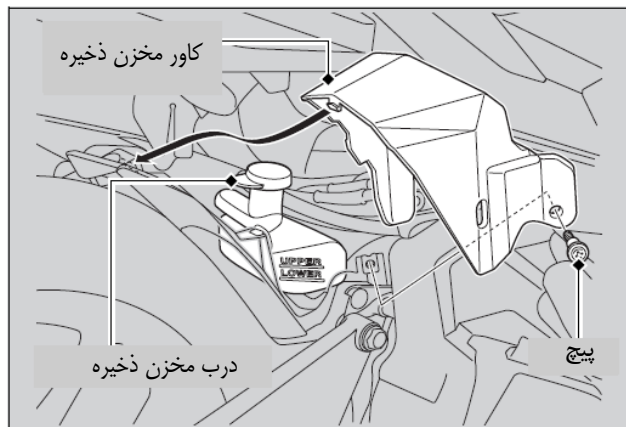

⚠ WARNING

برداشتن درب رادیاتور به هنگام داغ بودن موتور، موجب فوران مایع خنک‌کننده و حتی سوختن شما خواهد شد.

قبل از برداشتن درب رادیاتور، از سرد بودن موتور اطمینان حاصل نمایید.

تعویض مایع خنک‌کننده

برای تعویض مایع خنک به ابزار و تجهیزات مناسب نیازمندید. در صورت در اختیار نداشتن آن‌ها، به خدمات پس از فروش مراجعه کنید.

بررسی روغن ترمز جلو

(۱) موتور را در وضعیت ثابت و روی سطح صاف قرار دهید.

(۲) دقت کنید که سطح روغن ترمز به صورت کاملاً افقی بوده و بالاتر از نشانه LWR قرار گرفته باشد.

اگر سطح روغن ترمز در مخزن، پایین تر از نشانه LWR باشد و یا اهرم ترمز خلاصی داشته باشد، پدهای ترمز را از نظر فرسودگی بررسی کنید. در صورت فرسوده نبودن لنت‌ها، ممکن است روغن ریزی داشته باشید. برای اطمینان بیشتر، به خدمات پس از فروش مراجعه کنید.

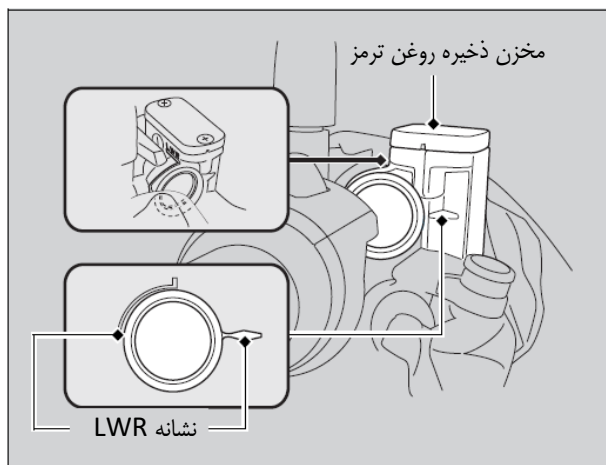

بررسی لنت های ترمز جلو

وضعیت نشانه‌های لنت ترمز را بررسی کنید. در صورت فرسوده بودن لنت‌ها، آن‌ها را تعویض نمایید.

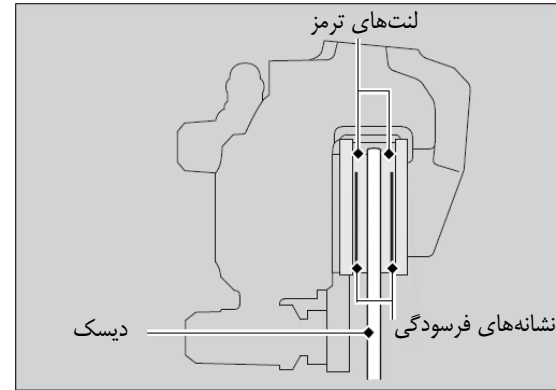

لنت‌ها را از زیر ناحیه کلیپر مورد بررسی قرار دهید. در صورت نیاز به تعویض لنت به خدمات پس از فروش مراجعه کنید.

همواره لنت‌های چپ و راست موتورسیکلت را به طور همزمان عوض کنید.

بررسی لقی دسته ترمز

۱) موتور را در وضعیت ثابت و روی سطح صاف قرار دهید.
 ۲) فاصله حرکت خلاص دسته ترمز را تا زمانی که ترمز عقب عمل کند، اندازه گیری کنید.

محدوده حرکت خلاص دسته ترمز عقب: ۱۰ تا ۲۰ میلی‌متر

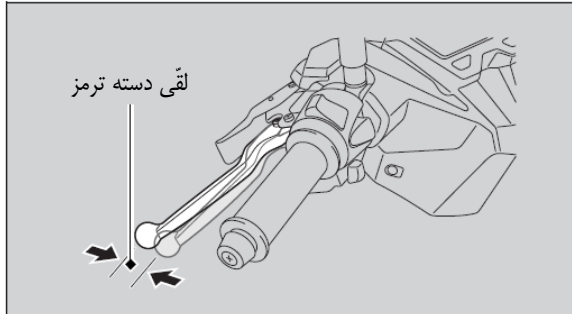

تنظیم لقی دسته ترمز

برای اینکه تنظیمات را انجام دهید، چرخ جلو را مستقیم به سمت جلو نگه دارید.
برای تنظیمات لقی دسته مطمئن شوید مهره تنظیم سیم ترمز به حالت زیر قرار بگیرد باشد.

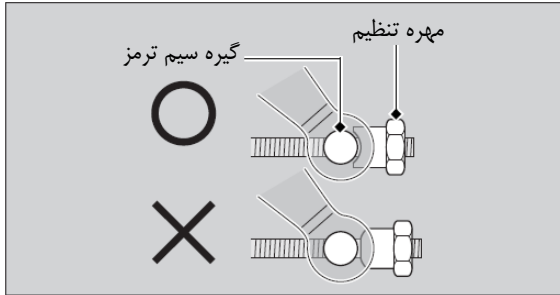

اگر تنظیمات با این روش به خوبی انجام نگردد به فروشنده خود مراجعه کنید.

سیم ترمز را از هرگونه آسیب و یا پیچ و خم بررسی نموده. در صورت لزوم به فروشنده مراجعه شود.

سیم ترمز را با روغن مناسب روغن کاری کنید تا از هرگونه فرسودگی یا زنگ‌زدگی جلوگیری کند.

مطمئن شوید گیره سیم ترمز، فنر و مهره محکم‌کننده در وضعیت مناسبی باشد.

۱. با نصف دور چرخاندن مهره تنظیم، تنظیمات را انجام دهید.

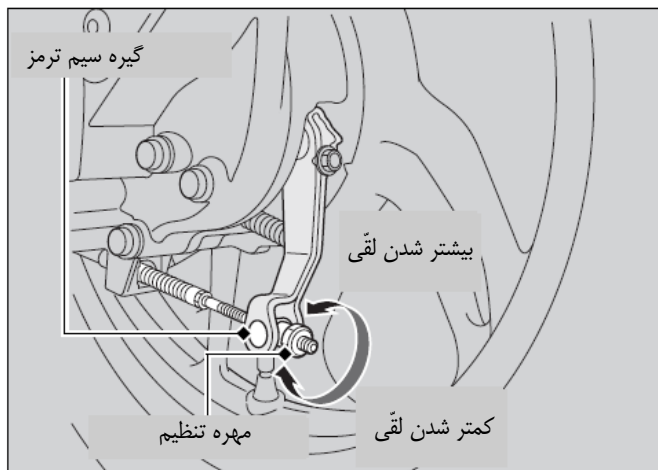

۲. ترمز را چند بار گرفته و بعد از رها کردن ترمز از چرخش آزادانه چرخ اطمینان حاصل نمایید.

۳. گیره ترمز را با دست فشار داده و اطمینان حاصل نمایید فاصله کمی بین مهره تنظیم سیم ترمز عقب و گیره ترمز وجود دارد.

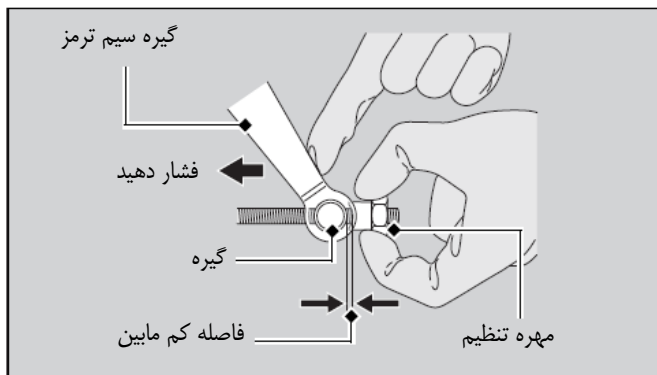

بعد از تنظیمات از لقی دسته ترمز اطمینان حاصل نمایید.

NOTICE

مهره را بیشتر از محدوده تنظیم آن نچرخانید.

بررسی فرسودگی لنت ترمز عقب

ترمز عقب دارای یک نشانگر میزان فرسودگی می باشد.

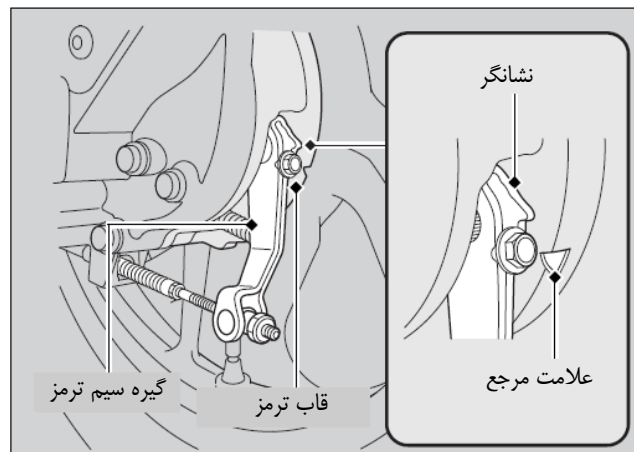

وقتی ترمز گرفته می‌شود، نشانگری که روی گیره سیم ترمز هست به سمت نشانه مرجع نزدیک می‌شود. اگر نشانگر کاملاً با نشانه مرجع در یک ردیف قرار گیرد، لنت‌ها باید تعویض شوند. به فروشنده خود برای تعمیرات مراجعه کنید.

اگر تعمیرات ترمز الزامی باشد، به فروشنده خود مراجعه نمایید. تنها از قطعات اصلی هوندا یا مشابه آنها استفاده کنید.

بررسی جک بغل

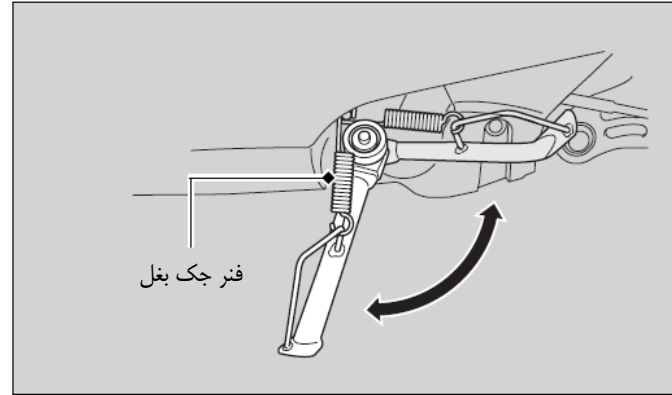

۴. روی موتورسیکلت سوار شوید و جک بغل را با پای خود به سمت بالا ببندید.
۵. موتورسیکلت را روشن کرده.
۶. جک بغل را به سمت پایین باز کنید، اگر انجین خاموش نشد، حتماً به فروشنده خود برای حل این مشکل مراجعه کنید.

۱. موتورسیکلت خود را بر روی جک وسط و سطح صاف و محکم قرار دهید.
۲. حرکت جک بغل را بررسی کنید تا به صورت نرم باشد، اگر به صورت سفت و با صدا باشد، لولا را تمیز کرده و با گریس تازه پیچ مفصل را روغن کاری کنید.
۳. فنر را بررسی کرده تا هیچ گونه آسیب و یا شل شدگی در آن وجود نداشته باشد.

بررسی دسته گاز

وقتی انجین خاموش می‌باشد، دسته را در تمامی حالت‌های چرخش فرمان و خلاص کار کردن دسته گاز از حالت کاملاً بسته تا کاملاً باز بررسی کنید تا حرکتی نرم داشته باشد.

اگر دسته گاز حرکتی نرم نداشته باشد یا اتوماتیک بسته نشود و یا اگر سیم گاز مشکل داشته باشد، موتورسیکلت خود را به فروشنده خود نشان دهید.

خلاصی از لبه دسته گاز

۲ تا ۶ میلیمتر

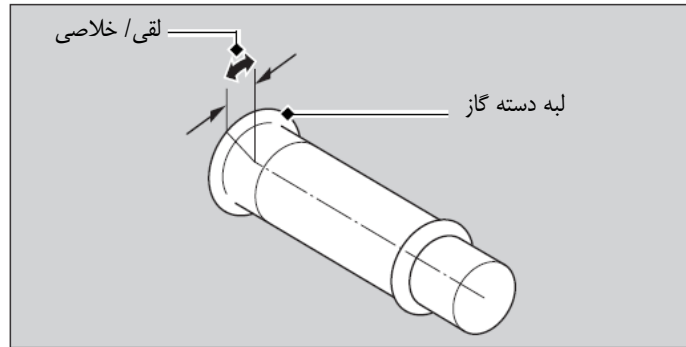

شلنگ تخلیه هوای ورودی کارتر

تمیز کردن شلنگ تخلیه هوای ورودی کارتر

۱. یک محفظه مناسب زیر شلنگ تخلیه قرار دهید.
۲. شلنگ تخلیه را باز کرده و ته مانده داخلی را خالی کنید.
۳. شلنگ را دوباره در جای خود نصب کنید.

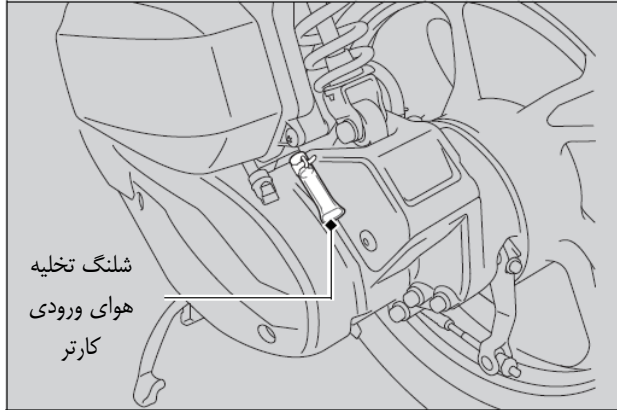

تنظیمات چراغ جلو

چراغ‌های سمت چپ و راست جلویی را نیز می‌توانید تنظیم کنید. حالت افقی چراغ‌ها را هم می‌توانید برای قرارگیری مناسب تنظیم کنید. پیچ تنظیم را به سمت داخل یا بیرون بچرخانید، در صورت نیاز از پیچ گوشتی‌های چهارسو استفاده کنید. (صفحه ۷۸)

طبق قوانین و دستورات تنظیم کنید.

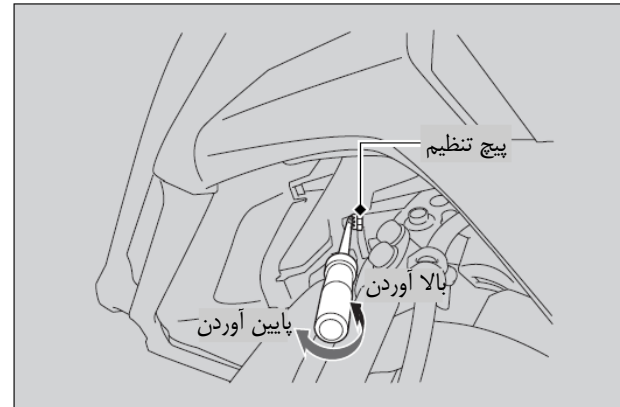

تعویض باتری کلید هوشمند

در صورتی که سوییچ در حالت On باشد و نمایشگر کلید هوشمند ۵ بار چشمک بزند، و یا محدوده عملکرد به درستی کار نکند، در اسرع وقت باتری کلید را تعویض نمایید.
برای اطمینان خاطر بیشتر به خدمات پس از فروش مراجعه نمایید.

نوع باتری: CR2032

- ۱) درب محفظه کلید هوشمند را به کمک یک سکه و یا پیچ گوشتی محافظ دار باز کنید.
◀ لبه سکه و یا پیچ گوشتی را با یک محافظ پوشانده تا از خراشیدگی بر کلید هوشمند جلوگیری کند.
◀ به مدار و یا قطب باتری دست نزنید. ممکن است موجب به وجود آمدن مشکل شود.
◀ از خراش انداختن بر روی لایه ضد آب و یا ورود گرد و خاک به داخل آن بپرهیزید.
◀ از وارد کردن نیروی زیاد برای باز کردن کلید هوشمند بپرهیزید.

جایگزینی های دیگر

⚠ WARNING

خطر سوختگی شیمیایی: از بلعیدن باتری بپرهیزید.

بلعیدن باتری موجب سوختگی داخلی و یا حتی مرگ می شود.

● باتری را دور از دسترس اطفال قرار دهید.

● اگر اجزای باتری به درستی بسته نشده اند، از استفاده کردن از آن بپرهیزید.

● در صورت بلعیده شدن باتری توسط کودکان، سریعاً با اورژانس تماس بگیرید.

۲) باتری جدید را با بالا قرار گرفتن قطب منفی با باتری قدیمی تعویض کنید.

۳) دو بخش ریموت را بر روی یکدیگر قرار دهید.

◀ از قرار گیری صحیح دو بخش ریموت بر روی یکدیگر اطمینان حاصل نمایید.

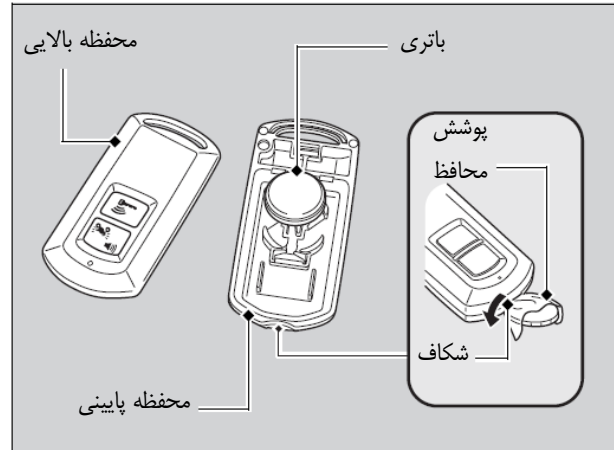

برطرف کردن مشکلات

۱۰۸	انجین وقتی دسته گاز باز باشد، روشن نمی شود
۱۰۹	زمانیکه که سیستم کلید هوشمند به درستی عمل نمی کند
۱۱۱	باز کردن زین در شرایط اضطراری
۱۱۳	باز کردن سویچ در شرایط اضطراری
۱۱۶	پنچر شدن لاستیک
۱۱۷	مشکلات الکتریکی
۱۱۷	باتری خالی شده است
۱۱۷	چراغ‌های سوخته
۱۱۹	فیوزهای سوخته
۱۲۰	عملکرد نادرست موتور به صورت متناوب

۱۰۱	موتور روشن نشود
۱۰۲	داغ شدن بیش از حد (نشانگر دمای آب روشن شود)
۱۰۳	نشانگرهای هشدار روشن شوند و یا چشمک بزنند
۱۰۳	- PGM-FI (پاشش سوخت برنامه‌ریزی شده)
۱۰۳	چراغ نشانگر خرابی (MIL)
۱۰۳	- نشانگر وضعیت شارژ باتری
۱۰۴	- نشانگر کلید هوشمند
۱۰۵	دیگر نشانگرهای اخطار
۱۰۵	- نشانگر خرابی وضعیت بنزین
۱۰۶	زمانیکه سیستم قطع کن خودکار به درستی کار نمی کند
۱۰۶	- نشانگر سیستم قطع کن خودکار روشن نشود
۱۰۷	انجین با سیستم قطع کن خودکار متوقف نمی شود در حالی که نشانگر سیستم قطع کن روشن می باشد

انجین استارت می خورد اما روشن نمی شود

مراحل زیر را دنبال کنید:

- مراحل صحیح روشن شدن موتور را دنبال کنید. (صفحه ۵۱)
- مطمئن شوید که بنزین داخل باک وجود دارد.
- چراغ تزریق سوخت انژکتور (PGM-FI) و نشانگر خرابی (MIL) را بررسی کنید.
- ◀ در صورت روشن بودن چراغ، به خدمات پس از فروش مراجعه کنید.

استارت موتور عمل نمی کند

مراحل زیر را دنبال کنید:

- مراحل صحیح روشن شدن موتور را دنبال کنید. (صفحه ۵۱)
 - فیوزهای سوخته را بررسی کنید. (صفحه ۱۱۹)
 - اتصال ضعیف باتری (صفحه ۷۹) و یا خوردگی قطبهای باتری (صفحه ۷۰) را بررسی کنید.
 - وضعیت کلی باتری را بررسی کنید. (صفحه ۱۱۷)
- در صورت ادامه دار بودن مشکلات، به خدمات پس از فروش مراجعه کنید.

داغ شدن بیش از حد (نشانگر دمای آب روشن شود)

در صورت بروز موارد زیر، موتور داغ می‌کند:

- نشانگر دمای آب روشن شود.
- کاهش یافتن سرعت موتور: در صورت بروز این اتفاق، موتور را پارک کرده و موارد زیر را دنبال کنید. درجا کار کردن در طولانی مدت، باعث روشن شدن نمایشگر دمای آب می‌شود.

NOTICE

رانندگی با موتوری که جوش آورده باشد، موجب آسیب به موتور می‌شود.

۱) موتور را با استفاده از سویچ خاموش کنید.

۲) با قرار دادن سویچ در وضعیت (Off) O، اجازه دهید تا موتور سرد شود.

۳) پس از سرد شدن موتور، شلنگ رادیاتور و نشتی‌های موجود را بررسی نمایید. (صفحه ۸۷)

در صورت وجود نشتی:

موتور را روشن نکنید. از خدمات پس از فروش کمک بگیرید.

۴) سطح مایع خنک در مخزن ذخیره را بررسی کنید. (صفحه ۸۷)

↳ در صورت لزوم، مایع خنک‌کن اضافه کنید.

۵) در صورت عدم وجود مشکل در موارد ۱ تا ۴، می‌توانید با در نظر گرفتن

وضعیت نشانگر دمای بالا، به رانندگی ادامه دهید.

نشانگرهای هشدار روشن شوند و یا چشمک بزنند

PGM-FI (تزریق سوخت برنامه‌ریزی شده) چراغ نشانگر خرابی (MIL)

اگر نشانگر در زمان راندن روشن شود، مشکل خیلی جدی با سیستم تزریق سوخت دارید. سرعت موتورسیکلت را کم کرده و هرچه سریعتر به فروشنده مراجعه نمایید.

نمایشگر وضعیت شارژ باتری

اگر نشانگر در زمان راندن روشن شود، شارژ باتری شما کم یا عملکرد باتری ضعیفتر شده است. سرعت موتورسیکلت را کم کرده و هرچه سریعتر به فروشنده مراجعه نمایید.

◀ اگر باتری ولتاژ کافی برای روشن کردن نشانگر نداشته باشد، نشانگر شاید روشن نشود.

نشانگر کلید هوشمند

اگر نشانگر کلید هوشمند هوندا ۵ بار چشمک بزند

باتری کلید هوشمند هوندا باید تعویض گردد. (صفحه ۹۸)

وقتی که نشانگر کلید هوشمند چشمک بزند هنگامیکه سویچ

در حالت باز I (On) باشد

نشانگر کلید هوشمند وقتی چشمک می‌زند که ارتباط بین موتورسیکلت و کلید هوشمند بعد از چرخاندن سویچ به حالت باز I (On)، قطع می‌شود.

احتمال زیاد یکی از مشکلات زیر رخ داده است:

- امواج رادیویی قوی یا نویز بر روی سیستم اثر بد می‌گذارد.
- وقتی کلید استارت را فشار می‌دهید، امکان شناخته شدن کلید هوشمند وجود ندارد.

به هر دلیلی کلید هوشمند را در زمان راندن از دست می‌دهید، این حالت فعالیت موتورسیکلت را مختل نمی‌کند تا وقتی که انجین متوقف شود به استثناء حالت توقف با سیستم قطع کن خودکار.

اگر انجین غیر از حالت اتوماتیک استارت متوقف شود، کلید هوشمند هوندا شروع به چشمک زدن می‌کند و آژیر به صدا در می‌آید.

اگر سویچ را به حالت قفل زین، خاموش O (Off) یا قفل سویچ (Lock) چرخانده شود کلید هوشمند هوندا شروع به چشمک زدن می‌کند و آژیر به مدت ۲۰ ثانیه به صدا در می‌آید و به صورت خودکار خاموش شده و سویچ قفل می‌شود.

← چراغ‌های راهنما در ابتدا و انتهای این عمل شروع به چشمک زدن می‌کند.

همچنین برای متوقف کردن چشمک زدن چراغها و صدای آژیر، کلید استارت را فشار داده و به مدت ۲ ثانیه نگه دارید. بعد از این عمل سویچ قفل می‌شود.

اگر کلید هوشمند هوندا را در دسترس ندارید، به روش دیگری نیز می‌توان سویچ را باز کرد. (صفحه ۱۱۳)

دیگر نشانگرهای اخطار

نشانگر خرابی وضعیت بنزین

اگر سیستم سوخت رسانی مشکل داشته باشد، نشانگر وضعیت بنزین همانند شکل زیر شروع به چشمک زدن می‌کند.

اگر چنین اتفاقی رخ داد، هر چه سریعتر به فروشنده خود مراجعه کنید.

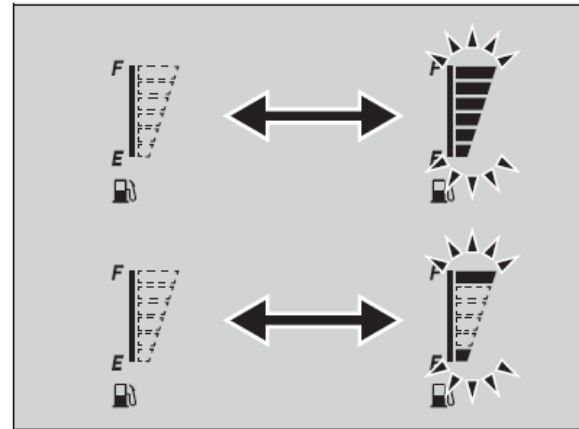

زمانیکه سیستم قطع کن خودکار به درستی کار نمی کند

نشانگر سیستم قطع کن خودکار روشن نشود

وقتی نشانگر روشن نمی شود اقدامات زیر را انجام دهید

اگر کلید قطع کن در حالت IDLING باشد:

کلید را در حالت IDLING STOP قرار دهید.

اگر انجین سرد باشد:

انجین را روشن کنید تا گرم شود.

سیستم قطع کن وقتی انجین سرد باشد عمل نمی کند.

اگر پس از روشن شدن انجین موتورسیکلت را نرانید:

موتورسیکلت خود را پس از روشن شدن انجین بالای سرعت ۱۰ کیلومتر در ساعت برانید (۶ مایل در ساعت). اگر موتورسیکلت رانده نشود سیستم قطع کن خودکار عمل نخواهد کرد.

اگر چراغ نشانگر خرابی (MIL) سیستم پاشش انژکتور

PGM-FI روشن شود:

اگر این چراغ روشن شود، سیستم قطع کن خودکار جهت محافظت از انجین کار نخواهد کرد، در این صورت باید به فروشنده مراجعه شود.

اگر ولتاژ باتری کم باشد:

موتورسیکلت خود را پس از کمی راندن متوقف کرده، و دوباره انجین را با کلید استارت راه اندازی کنید. طریقه استاندارد روشن کردن موتور (صفحه ۵۱). اگر ولتاژ باتری کم باشد، سیستم قطع کن به خوبی عمل نخواهد کرد اگر ولتاژ باتری کم. اگر این اتفاق به صورت مکرر پیش آمد به فروشنده خود مراجعه کنید.

زمانیکه سیستم قطع کن خودکار به درستی کار نمی کند

انجین با سیستم قطع کن خودکار متوقف نمی شود در حالی

که نشانگر سیستم قطع کن روشن می باشد

هنگامی که انجین در حالی که نشانگر سیستم قطع کن روشن است متوقف نمی شود، اقدامات زیر را انجام دهید:

اگر موتورسیکلت به صورت خودکار متوقف نشد:

موتورسیکلت را کاملاً متوقف کرده. سیستم قطع کن خودکار وقتی سرعت به صفر کیلومتر در ساعت (صفر مایل در ساعت) برسد عمل می کند.

اگر دسته گاز کاملاً بسته نباشد:

دسته گاز را کاملاً ببندید.

زمانیکه سیستم قطع کن خودکار به درستی کار نمی کند

انجین وقتی دسته گاز باز باشد، روشن نمی شود

حتی وقتی که دسته گاز باز باشد، انجین روشن نشود. اقدامات زیر را انجام دهید:

اگر جک بغل باز باشد:

وقتی که انجین با سیستم قطع کن خودکار متوقف شود، اگر جک بغل را به سمت پایین باز کنید، نشانگر چشمک زن سیستم قطع کن خاموش شده و یا دیگر چشمک نمی زند و کامل روشن می ماند، و سیستم قطع کن خاموش می شود. انجین را دوباره با کلید استارت راه اندازی کرده، طریقه استاندارد روشن کردن موتور (صفحه ۵۱).

اگر سویچ سیستم قطع کن روی حالت IDLING باشد:

وقتی که انجین با سیستم قطع کن خودکار متوقف شود، اگر سویچ IDLING سیستم قطع کن را فشار دهید، این سیستم خاموش می شود. انجین را دوباره با کلید استارت راه اندازی کرده، طریقه استاندارد روشن کردن موتور: (صفحه ۵۱)

اقدامات زیر را انجام دهید اگر سیستم قطع کن چشمک بزند (سویچ در حالت IDLING STOP)، ولی انجین روشن نشود، در حالی که دسته گاز باز است:

باتری کاملاً تخلیه شده و یا شارژ کم داشته باشد، یا درب باتری

شل باشد:

باتری و قطب‌های آن را بررسی کنید. چنانچه باتری ضعیف باشد به فروشنده خود مراجعه کنید.

زمانیکه که سیستم کلید هوشمند به درستی عمل نمی کند

- هر گونه قطعی در ارتباط با کلید هوشمند را بررسی نمایید. کلید هوشمند دارای امواج رادیویی با طول موج کوتاه است و ممکن است در محیط های زیر به درستی عمل نکند:
 - ◀ هنگامی که در نزدیکی امواج رادیویی قوی و یا نیروگاه های برقی و یا فرودگاه قرار دارید.
 - ◀ هنگامی که کلید هوشمند را در کنار لپتاپ و یا تلفن همراه و یا دارای امواج رادیویی قرار می دهید.
 - ◀ هنگامی که کلید هوشمند در کنار وسیله ای که پوشش فلزی دارد قرار می گیرد.

هنگامیکه سیستم کلید هوشمند به درستی عمل نمی کند، اقدامات زیر را انجام دهید:

- مطمئن شوید که سیستم کلید هوشمند در حالت فعال قرار دارد. به آرامی دکمه ON/OFF بر روی کلید هوشمند را فشار دهید. اگر رنگ LED کلید هوشمند قرمز باشد، سیستم کلید هوشمند را در حالت فعال قرار دهید. (صفحه ۳۰)
- اگر LED کلید هوشمند روشن نشود، باتری کلید هوشمند را تعویض نمایید. (صفحه ۹۸)

زمانیکه که سیستم کلید هوشمند به درستی عمل نمی کند

- بررسی نمایید که از کلید هوشمند هوندا ثبت شده استفاده شده است.
از کلید هوشمند ثبت شده استفاده کنید؛ کلید هوشمند هوندا اگر ثبت نشده باشد امکان فعال کردن آن وجود ندارد.
- از سالم بودن کلید هوشمند اطمینان حاصل نمایید. کلید آسیب دیده قابل استفاده نمی باشد. کلید هوشمند یدکی و کد شناسایی را از خدمات پس از فروش دریافت نمایید
- وضعیت باتری موتورسیکلت را بررسی نمایید. قطب های باتری را امتحان کرده و در صورت عملکرد ضعیف باتری به خدمات پس از فروش مراجعه نمایید.
- در صورت فعال نشدن کلید هوشمند به هر دلیل دیگری، به خدمات پس از فروش مراجعه نمایید.

باز کردن زین در شرایط اضطراری

قفل زین را می‌توانید با کلید اضطراری باز کنید.

باز کردن

۱. دریچه جلویی سویچ را باز کنید.

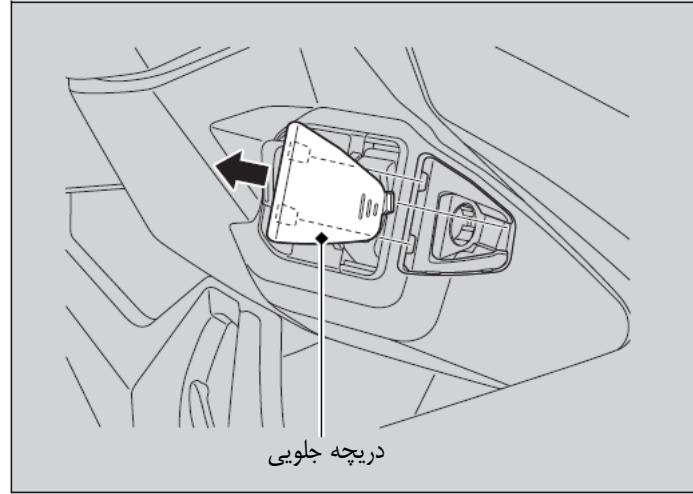

۲. کلید اضطراری را در جایگاه مشخص شده قرار داده و بچرخانید.
۳. زین را باز کرده و کلید را پادساعتگرد بچرخانید.

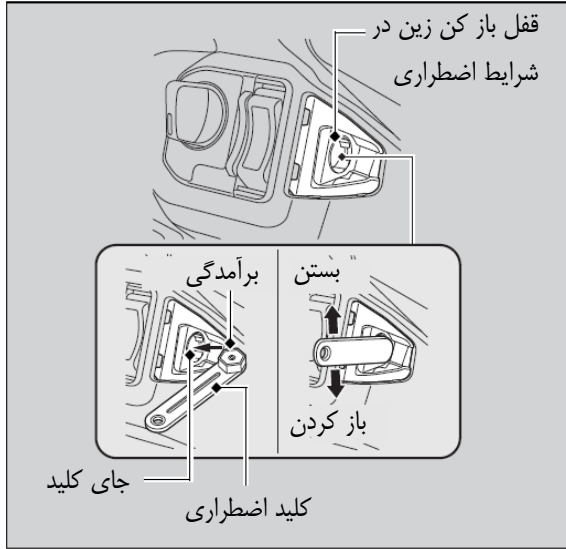

باز کردن زین در شرایط اضطراری

قفل کردن

۱. قسمت پشت زین را گرفته و فشار دهید تا بسته و قفل شود. با بالا کشیدن آرامی پشت زین از قفل شدن آن اطمینان حاصل نمایید. اگر زین قفل نشده بود کلید اضطراری را به جهت عقربه ساعت بچرخانید تا قفل زین بسته شود.
۲. درپوش جلویی را در جای خود نصب کنید. مطمئن شوید تمامی زائده‌ها سر جای خود قرار بگیرند.

باز کردن سوییچ در شرایط اضطراری

تنظیم کردن به حالت وارد کردن دستی شماره شناسه:

۱- شماره شناسه را از روی برچسب شناسه بررسی نمایید.

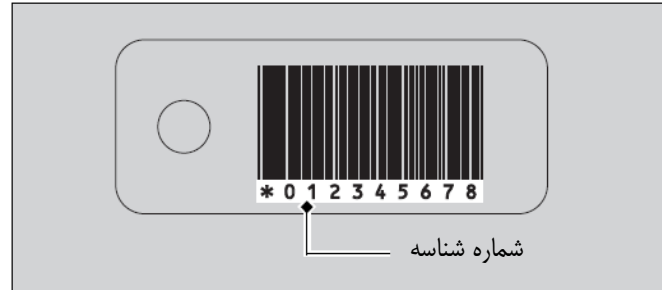

وارد کردن شماره شناسه:

شما می‌توانید شماره شناسه را با فشار دادن کلید استارت وقتی که کلید سوییچ در حالت بسته (Off (O)، قفل زین و یا قفل سوییچ است، وارد نمایید. کلید استارت را به مدت ۴ ثانیه فشار داده و نگه دارید، کلید هوشمند شروع به چشمک زدن می‌کند. وقتی که نشانگر کلید هوشمند در حالت چشمک زدن می‌باشد، دکمه استارت را فشار دهید. آذیر برای یک مرتبه به صدا در می‌آید. در این حالت می‌توانید شماره شناسه را وارد نمایید. با فشار دادن کلید استارت شماره‌ای که روی برچسب می‌باشد را به ترتیب از سمت چپ وارد نمایید. شماره شناسه با تعداد دفعاتی که کلید استارت فشار داده می‌شود، شناسایی می‌شود.

باز کردن سوییچ در شرایط اضطراری

برای مثال:

- برای وارد کردن شماره "۰"، وقتی نشانگر کلید هوشمند روشن شد به مدت ۵ ثانیه بدون فشار دادن کلید استارت صبر کرده تا عدد "۰" انتخاب شود.
- برای وارد کردن شماره "۱"، وقتی نشانگر کلید هوشمند روشن شد کلید استارت را کمتر از ۵ ثانیه، یک مرتبه فشار دهید.

- وقتی که نشانگر کلید هوشمند روشن شد، کلید استارت را به تعداد دفعاتی که نیاز است در بازه زمانی ۵ ثانیه ای فشار داده تا شماره شناسه مورد نظر وارد شود. بعد از ۵ ثانیه نشانگر کلید خاموش شده و مجدد روشن می شود. این بدین معنی می باشد که شماره وارد شده ثبت شده و حال می توانید شماره بعدی را وارد نمایید.

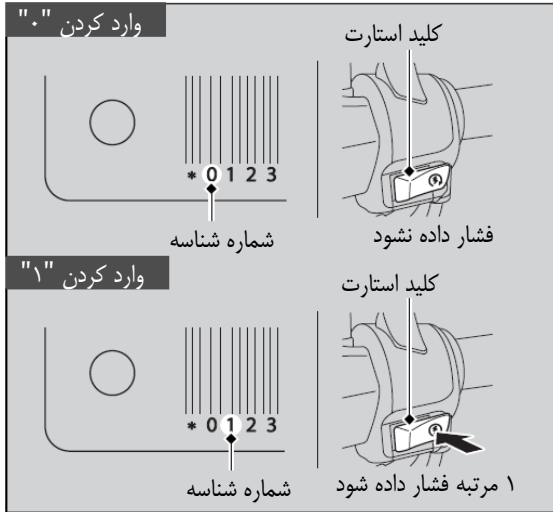

باز کردن سویچ در شرایط اضطراری

موفقیت در وارد کردن شماره شناسه

پس از وارد کردن آخرین شماره شناسه، نشانگر کلید هوشمند خاموش و سپس روشن می‌شود، و آژیر دو مرتبه به صدا در می‌آید. سپس کلید سویچ باز می‌شود. کلید سویچ را در بازه زمانی ۶ دقیقه به حالت (On) بچرخانید.

حال می‌توانید موتور را استارت بزیند.

برای قفل کردن سویچ، کلید سویچ را به حالت قفل زین، قفل سویچ یا خاموش (Off (O قرار داده، و کلید استارت را فشار داده و برای ۲ ثانیه نگه دارید. آژیر یک مرتبه به صدا در می‌آید و چراغ راهنماها یک بار چشمک می‌زنند. سویچ حتی وقتی که در حالت قفل زین و یا قفل سویچ باشد، ۶ دقیقه بعد از وارد کردن موفقیت آمیز شماره شناسه به صورت خودکار قفل می‌شود.

بعد از قفل شدن سویچ نشانگر کلید هوشمند هوندا خاموش می‌شود.

برای باز کردن سویچ مراحل توضیح داده شده را مجدد انجام دهید.

عدم موفقیت در وارد کردن شماره شناسه

پس از وارد کردن آخرین شماره شناسه (شماره شناسه اشتباه)، نشانگر کلید هوشمند با چشمک زدن هر ثانیه، آژیر یک مرتبه به صدا در آمده، و کلید سویچ را نمی‌توان باز کرد.

مراحل را مجدد انجام دهید. (صفحه ۱۱۳)

لغو کردن شماره شناسه

کلید استارت را حدود ۲ ثانیه فشار داده و نگه دارید.

همچنین، اگر در زمان وارد کردن، شماره اشتباه وارد کرده باشید. شماره را از ابتدا مجدد وارد نمایید. (صفحه ۱۱۳)

⚠ WARNING

رانندگی با لاستیک پنچرگیری شده موقتی، بسیار خطرناک است. در صورت تعویض و پنچرگیری نامناسب و غیر اصولی، امکان بروز تصادف، خطرات جدی و مرگ وجود دارد. اگر مجبور به استفاده از لاستیک با پنچرگیری موقتی هستید، به آرامی رانده و از ۵۰ کیلومتر بر ساعت بالاتر نروید تا زمانی که لاستیک تعویض گردد.

پنچرگیری تایر یا تعویض آن به ابزار ویژه و مهارت مخصوص نیازمند است. برای اطمینان بیشتر به خدمات پس از فروش مراجعه نمایید. پس از تعویض اضطراری تایرها، برای بررسی/ تعویض نهایی به خدمات پس از فروش مراجعه نمایید.

استفاده از ابزار مخصوص برای پنچرگیری اضطراری

در صورتیکه پنچری لاستیک شما جزئی است، از ابزار مخصوص پنچرگیری اضطراری استفاده کنید. دستورالعمل‌های بیان شده را دنبال کنید. رانندگی با لاستیک پنچرگیری شده موقتی، بسیار خطرناک است. بیش از ۵۰ کیلومتر بر ساعت رانندگی نکنید. در نزدیک‌ترین زمان ممکن به خدمات پس از فروش مراجعه نمایید.

تخلیه شدن باتری

برای شارژ باتری از شارژر استفاده نمایید.

قبل از شارژ، باتری را از روی موتورسیکلت بردارید.

استفاده از شارژر باتری خودرو به جای موتورسیکلت موجب آسیب جدی و داغ

شدن باتری می‌شود. در صورت شارژ نشدن باتری با استفاده از شارژر، به خدمات

پس از فروش مراجعه نمایید.

NOTICE

استفاده از باتری اتومبیل به سیستم برق رسانی موتور آسیب جدی می‌رساند.

چراغ‌های سوخته

تمام چراغ‌های روی موتورسیکلت از جنس LED است. در صورت روشن

نشدن هر کدام از LED ها، به خدمات پس از فروش مراجعه نمایید.

چراغ خطر عقب / چراغ‌های راهنمای عقب / چراغ پلاک عقب

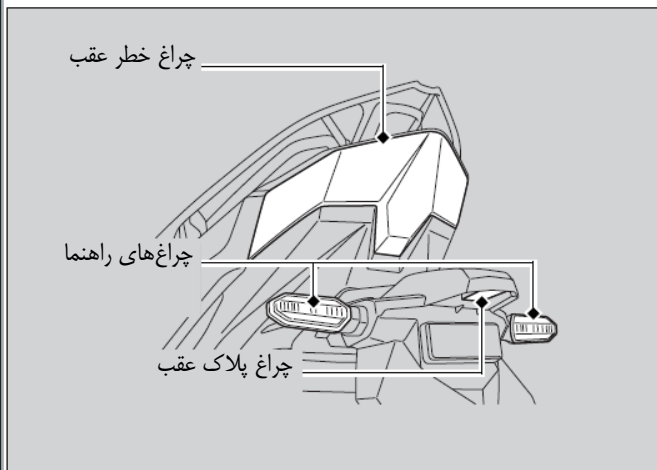

در چراغ خطر عقب/چراغ‌های راهنمای عقب/ چراغ پلاک عقب از چندین LED استفاده شده است.

اگر یکی از LED-های چراغ‌ها روشن نشد، به فروشنده خود مراجعه نمایید.

چراغ جلو / چراغ‌های راهنمای جلو / چراغ موقعیت وسیله نقلیه

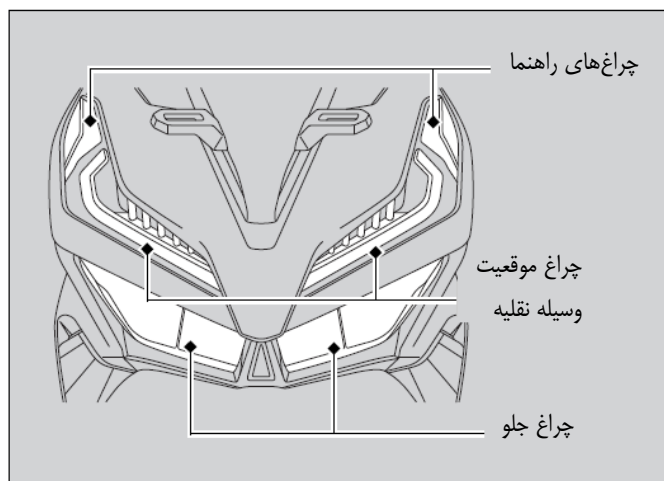

در چراغ جلو/چراغ‌های راهنما/چراغ موقعیت وسیله نقلیه از چندین LED استفاده شده است.

اگر یکی از LED-های چراغ‌ها روشن نشد، به فروشنده خود مراجعه نمایید.

قبل از رسیدگی کردن فیوزها، به قسمت "بررسی فیوزهای سوخته و تعویض آنها" مراجعه نمایید. (صفحه ۷۱)

۱. درب و کاور باتری را از کفی جاپایی باز نمایید.
۲. فیوزها را یکی پس از دیگری خارج نموده تا فیوز سوخته را پیدا کنید. همیشه فیوز سوخته را با یک فیوز مشابه از فیوزهای یدکی جایگزین نمایید.
۳. فیوز های یدکی در پشت کاور باتری قرار داده شده‌اند. درب و کاور باتری را در جای خود نصب نمایید.

NOTICE

اگر پس از تعویض، فیوز مجدد بسوزد؛ شما به احتمال زیاد با مشکل برقی روبرو هستید.
به فروشنده خود جهت رفع ایرادات مراجعه نمایید.

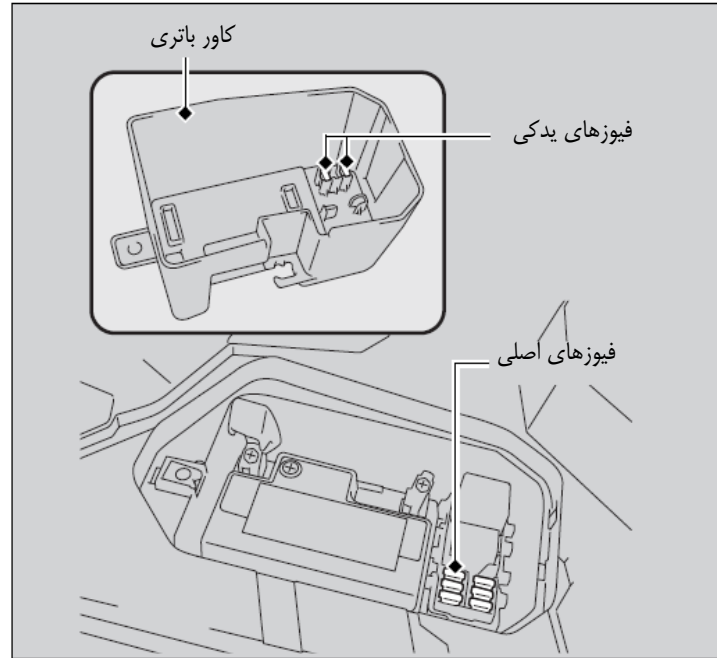

عملکرد نادرست موتور به صورت متناوب

در صورت مسدود شدن فیلتر روغن، موتور به صورت متناوب نادرست عمل می‌کند.

با وجود بروز این نشانه‌ها همچنان می‌توانید به راندن ادامه دهید.

در صورتی که با وجود سوخت کافی، موتور همچنان به درستی عمل نکند، به خدمات پس از فروش مراجعه نمایید.

۱۲۲	کلیدها
۱۲۵	ابزار، کنترل‌ها و سایر تجهیزات
۱۲۶	مراقبت از موتورسیکلت
۱۲۹	پارک کردن طولانی مدت موتورسیکلت
۱۲۹	جابجایی موتورسیکلت
۱۳۰	شما و محیط اطراف
۱۳۱	شماره سریال
۱۳۲	سوخت دارای الکل
۱۳۳	مبدل‌های کاتالیزوری

کلید اضطراری:

- کلید اضطراری در موقعیت‌های اضطراری مورد استفاده قرار می‌گیرد.
- برای باز کردن قفل زین به (صفحه ۱۱۱) مراجعه کنید.
- کلید اضطراری را در هیچ قسمتی از محفظه قرار ندهید.



کلید هوشمند Honda:

با استفاده از کلید هوشمند می‌توانید موارد زیر را انجام دهید:

- قفل و باز کردن قفل سویچ استارت
- باز کردن قفل زین
- قفل و باز کردن قفل میله فرمان

شماره شناسه کلید هوشمند بر روی برچسب شناسه قرار گرفته است. شما می‌توانید با استفاده از شماره شناسه قفل سویچ استارت را باز کنید.

همیشه کلید اضطراری و برچسب شناسه را همراه خود و به دور از کلید هوشمند داشته باشید تا از گم شدن همزمان آنها جلوگیری شود.

همچنین یک نسخه کپی از شماره شناسه خود را در مکانی امن قرار دهید.

- کلید هوشمند دارای مدارهای الکتریکی است. اگر مدار دچار آسیب شود، کلید هوشمند عمل نخواهد کرد.
- کلید هوشمند را پرت نکنید و بار سنگین روی آن قرار ندهید.
- از قرار دادن کلید هوشمند در معرض تابش مستقیم نور خورشید، دمای بالا و رطوبت بالا بپرهیزید.
- از وارد کردن خدشه و خراش بر روی کلید خودداری نمایید.
- از قرار دادن کلید هوشمند در کنار ابزار مغناطیسی همانند جاکلیدی آهنربایی بپرهیزید.
- کلید هوشمند را همواره به دور از وسایل الکتریکی همانند تلویزیون، رادیو و کامپیوتر قرار دهید.
- کلید هوشمند را به دور از مایعات قرار دهید. در صورت خیس شدن کلید، بلافاصله آن را با پارچه نرم خشک نمایید.
- در صورت شستن موتورسیکلت، کلید هوشمند را به دور از موتور قرار دهید. آن را آتش نزنید.
- کلید را با پاک کننده‌های فراصوت تمیز نکنید.
- در صورت چسبیدن روغن و یا گریس به کلید هوشمند، برای جلوگیری از آسیب و خراش سریعاً آن را پاک کنید.
- به جز برای تعویض باتری، کلید هوشمند را باز نکنید. تنها درب کلید هوشمند را باز کرده و باقی اجزا را تغییر ندهید.
- کلید هوشمند خود را گم نکنید. در صورت گم شدن، باید کلید هوشمند جدیدی را برای موتورسیکلت خود ثبت نمایید. با همراه داشتن کلید اضطراری و برجسب شناسه به خدمات پس از فروش مراجعه نمایید.

عمر مفید باتری کلید هوشمند ۲ سال است.

گوشی همراه و یا سایر وسایل الکتریکی را در محفظه زیر زین قرار ندهید. امواج رادیویی آن ها به سیستم کلید هوشمند آسیب می رساند.

برای دریافت کلید هوشمند اضافه، به همراه کلید هوشمند و موتورسیکلت خود به خدمات پس از فروش مراجعه نمایید.

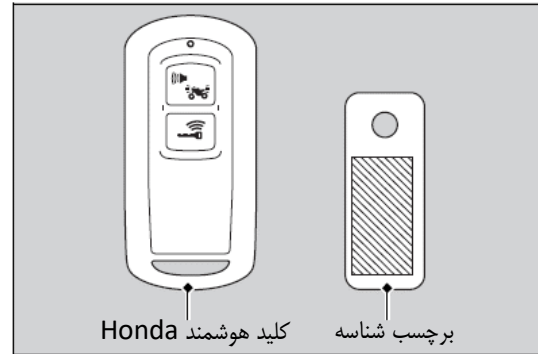

کلید سوئیچ

باز گذاشتن کلید سوئیچ در حالت روشن (On) وقتی که انجین خاموش است، باتری را خالی می‌کند.

وقتی که در حال راندن می‌باشید کلید سوئیچ را نچرخانید.

سرعت سنج

صفحه شماره سرعت سنج روی 999,999 باقی می‌ماند اگر عدد خوانده شده از 999,999 بیشتر شود.

مسافت سنج

اگر مسافت پیموده شده از 999,9 بیشتر شود، عدد خوانده شده به 0,0 بر می‌گردد.

همچنین وقتی که مسافت سنج A از نو تنظیم شود، میانگین مصرف سوخت در مایل نیز مجدد از نو تنظیم می‌شود.

کیف مدارک

دفترچه راهنما مصرف‌کننده، اطلاعات فعال‌سازی و اطلاعات بیمه را می‌توانید در کیف مدارکی که زیر زین تعبیه شده بگذارید.

تمیز کردن و سرویس کردن منظم موتورسیکلت برای افزایش طول عمر موتور ضروری می‌باشد. یک موتورسیکلت تمیز، به پیدا کردن راحت‌تر مشکلات موتور کمک میکند. به طور مشخص، از آب دریا و نمک برای جلوگیری از یخ زدگی راهها استفاده می‌شود. همواره موتورسیکلت خود را بعد از راندن در مسیرهای ساحلی و یا خشک شست و شو دهید.

شست و شو

قبل از شست و شو اجازه دهید موتور، اگزوز، ترمزها و سایر قطعاتی که دمای بالایی دارند خنک شوند.

۱) از شلنگ با آب فشار پایین برای شست و شو و زدودن گرد و غبار استفاده کنید.

۲) در صورت لزوم، از یک اسفنج و یا پارچه نرم برای تمیز کردن و از بین بردن آلودگی‌ها استفاده کنید.

↳ لنز چراغ‌ها، قاب‌ها و سایر قطعات پلاستیکی را با دقت و ظرافت تمیز کرده تا از ایجاد خراش روی آن‌ها جلوگیری شود. از ورود مستقیم آب به هواکش، اگزوز و قطعات آب بپرهیزید.

۳) موتورسیکلت خود را با آب کافی و پارچه خشک و نرم تمیز کنید.
۴) پس از خشک شدن موتورسیکلت، بخش‌های متحرک را روغن کاری کنید.

↳ از ریختن روغن بر روی ترمزها و یا تایرها بپرهیزید. روغن دارای اثر مخرب بر روی دیسک ترمز، لنت‌ها، تویی و یا کفشکی‌ها می‌باشد و می‌تواند اثر سیستم ترمز را کاهش داده و موجب تصادف شود.

۵) از یک لایه مومی برای جلوگیری از فرسایش استفاده کنید.

↳ از پاک‌کننده‌های قوی و یا محلول‌های شیمیایی استفاده نکنید. این محصولات به بخش فلزی، رنگ شده و پلاستیکی موتور آسیب می‌رساند.

↳ اگر موتورسیکلت دارای بخش رنگ شده مات می‌باشد، از قرار دادن لایه مومی بر روی آن بپرهیزید.

مراقبت های شست و شو

به هنگام شستن موتور، از موارد زیر پیروی کنید:

● از آب با فشار زیاد استفاده نکنید.

◀ شست و شو با آب فشار بالا به بخش های متحرک و قطعات الکتریکی

آسیب رسانده و موجب از کار افتادن آن ها می شود.

◀ حضور آب در ورودی هوا می تواند به دسته گاز آسیب رساند.

● از وارد کردن آب به داخل اگزوز پرهیزید.

◀ ورود آب به داخل اگزوز مانع استارت خوردن موتور شده و می تواند

موجب زنگ زدگی شود.

● خشک شدن ترمزها:

◀ ورود آب به ترمز دارای اثرات مخرب بسیاری است. پس از شستن

موتور در سرعت های آهسته ترمز گرفته و اجازه دهید تا خشک شوند.

● از وارد کردن مستقیم آب به زیر زین پرهیزید:

◀ ورود آب به محفظه زیر زین می تواند به ابزار و مدارک شما آسیب

رساند.

● از وارد کردن مستقیم آب به هواکش پرهیزید:

◀ ورود آب به هواکش مانع استارت خوردن موتورسیکلت می شود.

● از تماس آب با چراغ ها پرهیزید:

◀ لنزهای داخل چراغ ها پس از شست و شو و یا رانندگی در باران بخار

گرفته می شوند. این امر در عملکرد چراغ ها تاثیر گذار نیست.

در صورت مشاهده حجم زیاد آب داخل لنزها، به خدمات پس از فروش

مراجعه کنید.

● از به کار بردن واکس و یا پولیش در اجزایی که رنگ مات دارند

پرهیزید:

◀ برای تمیز کردن سطحی که دارای رنگ مات است، از اسفنج، آب کافی

و مایع شوینده مناسب استفاده کنید.

پس از اتمام کار، سطوح را خشک نمایید.

سطوح آلومینیومی

آلومینیوم در مقابله با گرد و غبار، گل و یا نمک ریخته شده در جاده دچار زنگ

زدگی می شود.

سطوح آلومینیومی را مرتباً تمیز کرده و برای جلوگیری از ایجاد خراش، موارد

زیر را دنبال کنید:

● از به کار بردن برس های سفت، سیم ظرف شویی و یا پاک کننده هایی که

باعث ایجاد خراش می شوند پرهیزید.

● از مواردی که موجب خراشیدگی زنجیرها می شوند پرهیزید.

قابها

برای جلوگیری از خراشیدگی قاب ها موارد زیر را دنبال کنید:

- از آب کافی و اسفنج نرم برای شست و شو استفاده کنید.
- برای از بین بردن لکه ها، از پاک کننده های رقیق و آب کافی استفاده کنید.
- از ریختن بنزین، روغن ترمز و یا مواد پاک کننده بر روی قاب ها و چراغ ها بپرهیزید.

لوله اگزوز

از به کار بردن مواد پاک کننده خراشنده بر روی لوله اگزوز بپرهیزید. برای پاک کردن سطح و لوله اگزوز از شوینده های خنثی استفاده کنید. در صورت بروز مشکل، به خدمات پس از فروش مراجعه کنید.

پارک کردن طولانی مدت موتورسیکلت

پس از خارج کردن موتورسیکلت خود از پارک طولانی مدت، تمامی نکات طبق برنامه تعمیر و نگه داری بررسی شود.

جابجا کردن موتورسیکلت

اگر موتورسیکلت شما نیاز به جابجایی داشته باشد، باید با یدک کش حمل موتورسیکلت و یا کامیونت و یا یدک کشی که سطحی برای بار خالی کردن و یا سطح بالا بر داشته باشد، و موتورسیکلت با تسمه حتماً بسته شده باشد. هیچ وقت موتورسیکلت خود را وقتی یک چرخ یا هر دو چرخ روی سطح زمین می باشد یدک کشی نکنید.

NOTICE

جابجایی با یدک کش می تواند آسیب های جدی به جعبه دنده وارد نماید.

اگر موتورسیکلت خود را در فضای بیرون پارک می نمایید، یک کاور برای بدنه موتورسیکلت در نظر بگیرید.

اگر برای مدت طولانی تری از موتورسیکلت خود استفاده نمی کنید، از راهکارهای زیر استفاده کنید:

- موتورسیکلت خود را شست و شو دهید و تمامی سطوح رنگ شده را با واکس مخصوص آغشته کنید (به غیر از سطوح با رنگ مات). قطعات از جنس کروم را با روغن ضد زنگ بپوشانید.
- موتورسیکلت خود را روی جک وسط گذاشته و یک بلوک طوری زیر آن قرار دهید که جفت چرخ های موتورسیکلت بالاتر از سطح زمین قرار بگیرند.
- بعد از بارندگی، کاور بدنه را از روی موتورسیکلت حذف کنید و اجازه دهید موتورسیکلت کاملاً خشک شود.
- باتری را از جای خود خارج کرده (صفحه ۷۹) تا از تخلیه بی دلیل جلوگیری شود. باتری را کاملاً شارژ کرده و در جای خشک و دور از نور آفتاب قرار دهید.
- ◀ اگر قصد دارید باتری را در جای خود باقی بگذارید، قطب های مثبت و منفی آن را جدا کنید.

روغن موتور استفاده شده را در سطل آشغال نگذارید، و یا روی زمین یا سینی تخلیه روغن نریزید. روغن استفاده شده، بنزین، مایع خنک کن و محلول‌های شست و شو دهنده دارای مواد سمّی می‌باشند که باعث آسیب به کارگرها و آلوده کردن آب‌های آشامیدنی، دریاچه‌ها، رودخانه‌ها و دریاها می‌شود.

داشتن و راندن موتورسیکلت می‌تواند لذت بخش باشد، ولی شما باید وظیفه خود را در حفظ و نگهداری محیط زیست انجام دهید.

شوینده های مناسب انتخاب کنید

از پاک کننده های تجزیه پذیر برای شست و شوی موتورسیکلت خود استفاده کنید.

از استفاده از شوینده‌های اسپری خودداری نمایید؛ چرا که دارای کلروفلوئوروکربن‌ها (CFC) که باعث تخریب لایه اُزون می‌شوند، می‌باشند.

بازیافت مواد زائد

روغن و مواد سمّی را در یک محفظه بسته قرار داده و به یک مرکز بازیافت تحویل دهید.

با شهرداری محل خود تماس گرفته تا نزدیک‌ترین مراکز بازیافت را به شما اطلاع دهند، و از آنها راهنمایی‌های مناسب جهت دور انداختن مواد غیر قابل بازیافت را پرس و جو نمایید.

شماره سریال

شماره سریال

شاسی و انجین موتورسیکلت شما دارای یک شماره مخصوص می‌باشند که این شماره‌ها جهت ثبت موتورسیکلت خود ضروری می‌باشند. از این شماره‌ها حتی برای سفارش قطعات تعویضی نیز استفاده می‌شود. شماره‌ها را در جای امن ثبت و حفظ نمایید.

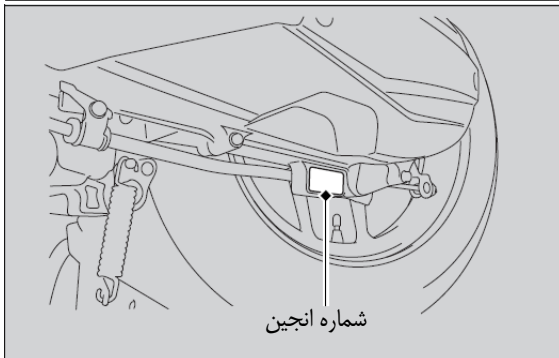
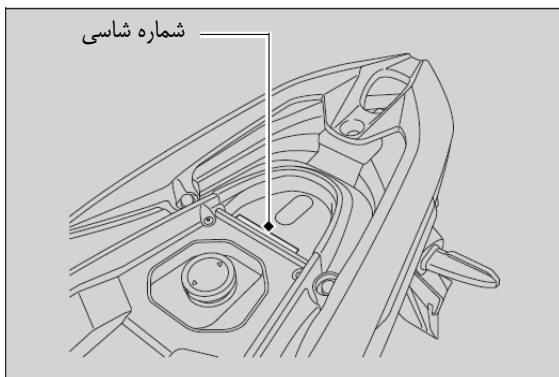

اگر از بنزینی که بیش تر از ۱۰٪ اتانول داشته باشد استفاده کنید، باعث بروز مشکلات زیر می‌شود:

- آسیب به رنگ داخلی مخزن سوخت
- آسیب به پلاستیک بکار رفته شده در شلنگ‌های بنزین
- باعث زنگ‌زدگی مخزن سوخت
- ضعیف تر شدن عملکرد انجین

NOTICE

استفاده از بنزین مخلوط و نامرغوب که درصد حجمی بیشتر از مقدار مشخص داشته باشد، باعث آسیب به فلز، پلاستیک، اجزای پلاستیکی سیستم سوخت رسانی می‌شود.

اگر در زمان فعالیت با موتورسیکلت علائم ناخواسته و یا عملکرد ضعیف مشاهده نمودید، از یک نوع بنزین دیگر استفاده کنید.

در بعضی از مناطق از بنزین‌های قراردادی مخلوط شده با الکل، جهت کمتر شدن آلودگی‌ها برای رسیدن به استانداردهای لازم استفاده می‌شود. اگر قصد استفاده از بنزین مخلوط شده دارید، بررسی کنید که بدون سرب بوده و حداقل میزان اکتان لازم را دارا می‌باشد.

از مخلوط بنزین‌های زیر می‌توان در موتورسیکلت خود استفاده کنید:

- اتانول (الکل اتیل) تا ۱۰٪ از حجم سوخت.

◀ بنزین دارای اتانول با نام بنزین-الکل به فروش می‌رسد که جزو سوخت‌های زیستی می‌باشد.

برای مراقبت از مبدل کاتالیزوری موتورسیکلت خود اقدامات زیر را انجام دهید:

- همیشه از بنزین بدون سرب استفاده کرده. سرب در بنزین باعث زیان رساندن به مبدل کاتالیستی می شود.
 - انجین را در شرایط عملکرد مناسب نگه دارید.
- اگر انجین حالت پس زدن جرقه، انفجار ناقص، خاموش شدن داشته باشد و یا اگر انجین به خوبی کار نکند موتورسیکلت را خاموش کرده و به فروشنده یا نمایندگی های مجاز جهت سرویس مراجعه کنید.

این موتورسیکلت دارای یک مبدل کاتالیزوری سه راهه می باشد. مبدل کاتالیزوری حاوی فلزات گرانبهایی می باشد و به عنوان کاتالیزور در فعل و انفعالات شیمیایی دماهای بالا عمل می کنند، که هیدروکربن ها (HC)، مونواکسید کربن ها (CO) و اکسیدهای نیتروژن (NOx) در گازهای اگزوز را به ترکیب های بی خطر تبدیل می کند.

یک مبدل کاتالیزوری معیوب به آلودگی هوا کمک کرده و حتی باعث زیان رساندن به عملکرد انجین می شود. قطعه تعویضی باید از قطعات اصل هوندا یا مشابه آن باشد.

حجم سیلندر	149 cm ³
قطر سیلندر X کورس	57.300 x 57.909 mm
نسبت تراکم	10.6:1
سوخت	بنزین بدون سرب پیشنهادی: عدد اکتان ۸۸ یا بالاتر
سوخت حاوی الکل	اتانول تا ۱۰٪ حجم سوخت
ظرفیت مخزن سوخت	۵/۵ لیتر
باتری	12 V-5 Ah
نسبت دنده ها	V-Matic (2.40:1-0.80:1)
حداکثر انتقال قدرت	9.965

اجزاء اصلی

طول کل	1919 mm
عرض کل	679 mm
ارتفاع کل	1062 mm
فاصله چرخ ها	1280 mm
کمترین فاصله از زمین	132 mm
زاویه چرخ جلو با محور عمودی	26°
فاصله امتداد دوشاخ و محل اتصال چرخ جلو با زمین	83 mm
جرم خشک	112 kg
حداکثر ظرفیت جرم ^{۱*}	122 kg
محفظة مرکزی	10 kg
حداکثر جرم بار ^{۲*}	1.5 kg
ظرفیت مسافرین	راکب و ۱ ترک نشین
کمترین شعاع دور زدن	1.90 mm

۱* - شامل راکب، ترک نشین، تمام بارها و تجهیزات اضافی

۲* - شامل جرم بار و تجهیزات اضافی

اطلاعات تعمیرات

0.8 لیتر	بعد از تخلیه
0.8 لیتر	ظرفیت روغن موتور
0.9 لیتر	بعد از باز کردن موتور
0.12 لیتر	ظرفیت روغن انتقال
0.14 لیتر	قدرت
0.48 لیتر	روغن ترمز پیشنهادی
0.48 لیتر	روغن ترمز هوندا DOT3 یا DOT4
	ظرفیت سیستم خنک کن
	مایع خنک کن پیشنهادی
	مایع خنک کن از قبل مخلوط شده هوندا

90/80-14M/C 43P	جلو	سایز تایر
100/80-14M/C 48P	عقب	جنس تایر
	تایر بایاس - بدون تیوب	تایر پیشنهادی
IRC NR87	جلو	فشار باد تایر (راکب)
IRC NR95	عقب	فشار باد تایر (راکب و ترک نشین)
200 KPa	جلو	حداقل آج تایر
225 KPa	عقب	
200 KPa	جلو	
225 KPa	عقب	
1.5 mm	جلو	
2.0 mm	عقب	
CPR9EA-9 (NGK)	استاندارد	شمع
U27EPR9 (DENSO)		

روغن موتورسیکلت ۴-زمانه هوندا
 کلاس API با رده بندی SG یا بالاتر، به غیر از روغن هایی
 که نشانه نگه داری انرژی (Energy Conserving) یا نگه
 داری منابع (Resource Conserving) دارند.
 MB استاندارد SAE 10W-30, JASO T 903

■ مشخصات نیروی گشتاور لازم

24 N.m	پیچ تخلیه روغن موتور
20 N.m	درپوش روغن

■ لامپ ها

LED	چراغ جلو
LED	چراغ ترمز عقب/چراغ خطر عقب
LED	چراغ راهنمای جلو
LED	چراغ راهنمای عقب
LED	چراغ پلاک
LED	چراغ موقعیت
LED	چراغ جلو

■ فیوزها

25 A	فیوز اصلی
10 A	بقیه فیوز ها

پیشنهادهای		الف	
۷۳	مایع خنک کننده	۷۸، ۶۱	ابزار
۵۷	سوخت	۵۱	استارت
۷۲	روغن		از جا برداشتن
		۷۹	باتری
ت		ب	
	تایرها		باتری
۱۳۵، ۷۴	فشار هوا	۷۹، ۶۹	باتری کلید هوشمند Honda
۱۱۶	پنچری	۹۸	بنزین
۱۱۶، ۷۴	تعویض تایر	۱۳۴، ۵۷، ۱۲	بنزین-الکل
۱۰	ترمز گیری	۱۳۲	برطرف کردن مشکلات
	ترمزها	۱۰۰	
۸۹، ۷۳	روغن ترمز		
۹۰	لنت ترمز جلو		
۹۱	کتی ترمز عقب		
۹۳	لنت کفشکی ترمز عقب	۱۰۳، ۲۴	پاشش انژکتوری سوخت (PGM)
۱۳	تغییرات	۱۱	نمایشگر خرابی بنزین (MIL)
۲۲	تنظیم ساعت دیجیتال	۱۲۹	پارک کردن
			پارک کردن طولانی مدت

ج	جابه جایی موتورسیکلت	۱۲۹
	جک بغل	۹۴
چ	چراغ جلو	۹۷
ح	حد بار مجاز	۱۴
	حداکثر وزن مجاز	۱۳۴، ۱۴
خ	خاموش شدن موتور در اثر خفگی (تزریق بیش از اندازه سوخت)	۵۴
د	داغ شدن بیش از حد دستگاه	۱۰۲
	دسته گاز	۹۵
	دکمه استارت	۵۳، ۲۶
ر	راهنمای حمل بار	۱۴
	روشن کردن موتورسیکلت	۵۱
	روغن موتور	۸۳، ۷۲
ز	زین	۵۹

۴۸	سیستم قطع کن خودکار
۲۹	سیستم کلید هوشمند Honda
	سیستم نشانگر قطع کن خودکار
ش	
شرایط اضطراری	
۱۲۲	کلید یدک
۱۱۳	باز کردن قفل سویچ
۱۱۱	باز کردن قفل زین
۱۲۶	شست و شوی موتورسیکلت
۹۶	شلنگ تخلیه ورودی هوا کارتر
۱۳۱	شماره شاسی
۸۱	شمع
ف	
۱۱۹، ۷۱	فیوزها

س	
۱۸	ساعت
۱۷	سرعت سنج
سوخت	
۱۸	نشانگر سطح سوخت
۱۹	کیلومتر شمار
۵۷	سوخت پیشنهادی
۱۸	سوخت باقیمانده
۵۷	ظرفیت مخزن سوخت
۱۳۲	سوخت دارای الکل
	سوخت گیری
	سویچ استارت
۲۶	سویچ نشانگر قطع کن خودکار
	سویچ ها
۴۲	سیستم پاسخ دهی آژیر
۳۷	سیستم ضد سرقت
۹۴	سیستم قطع کن جک بغل

م		ق	
۸۷، ۷۳	مایع خنک کننده	۴۷	قفل ترمز عقب
۱۳۳	مبدل کاتالیزوری	۲۸	قفل فرمان
محفظه			
۱۲۵، ۶۱	کیف مدارک	ک	
۱۲۵، ۶۱	دفترچه راهنما	کلید	
۷۸، ۶۱	ابزار	۱۲۲	کلید یدکی
۶۱	محفظه زیر زین	۳۰	کلید هوشمند Honda
	محفظه اصلی	۲۶	کلید بوق
۱۷	تجهیزات	۱۲۲	کلید هوشمند Honda
۶۲	قلاب	۱۲۵، ۶۱	کیف مدارک
۱۲۵، ۶۱	دفترچه راهنما	ل	
۶۱	محفظه مرکزی		
۱۵	محل قطعات	۹	لباس مخصوص موتور سواری
۱۳۰	محیط زیست	۱۳	لوازم جانبی
۱۲۶	مراقبت از موتورسیکلت		

نگهداری

۶۸	قوانین بنیادی
۶۴	موارد مهم
۶۴	امنیت
۶۵	برنامه
۲۶	نور بالا و نور پایین
۲۴	نمایشگر چراغ راهنماها

ه

۱۰۳	هشداردهنده های روشن
-----	---------------------

و

۱۳۴	وزن مجاز
-----	----------

۱۲۶	مراقبت های ایمنی
۱۰	مراقبت های راندن
۱۸	مسافت سنج
۱۱۷	مشکلات الکتریکی
۱۳۴	مشخصات
	موتور
۱۳۱	شماره انجین
۸۳،۷۲	روغن موتور
۱۰۲	داغ کردن موتور
۵۱	روشن کردن انجین

ن

۱۰۲،۲۴	نشانگر دمای مایع خنک کننده
۲۵	نشانگر قطع کن خودکار
۱۰۴	نشانگر کلید هوشمند Honda
۲۴	نمایشگرها
۶۰	نگه دارنده کلاه ایمنی

دفتر مرکزی

۰۵۱-۳۲۲۵۰۱۸۳-۶

تلفن کارخانه

۰۵۱-۳۲۴۰۰۰۴۸

خدمات پس از فروش

داخلی ۷ - ۰۵۱-۳۲۴۰۰۰۴۸

با سپاس از انتخاب محصولات عرفان سیکلت

همواره می‌توانید، نظرات، پیشنهادات و انتقادات خود را با ما در میان بگذارید. همچنین برای فعال‌سازی گارانتی محصول خود حتما مطابق راهنمای دفترچه اقدام نمایید. با سپاس

دفتر مرکزی: مشهد، خیابان خسروی نو، مجتمع خاوران، طبقه ششم واحد ۶۰۷

کارخانه: مشهد، کیلومتر ۲۳ جاده قوچان شهرک صنعتی ماشین‌سازی بلوار صنعت، خیابان کوشش ۱ قطعه ۲۹۴